

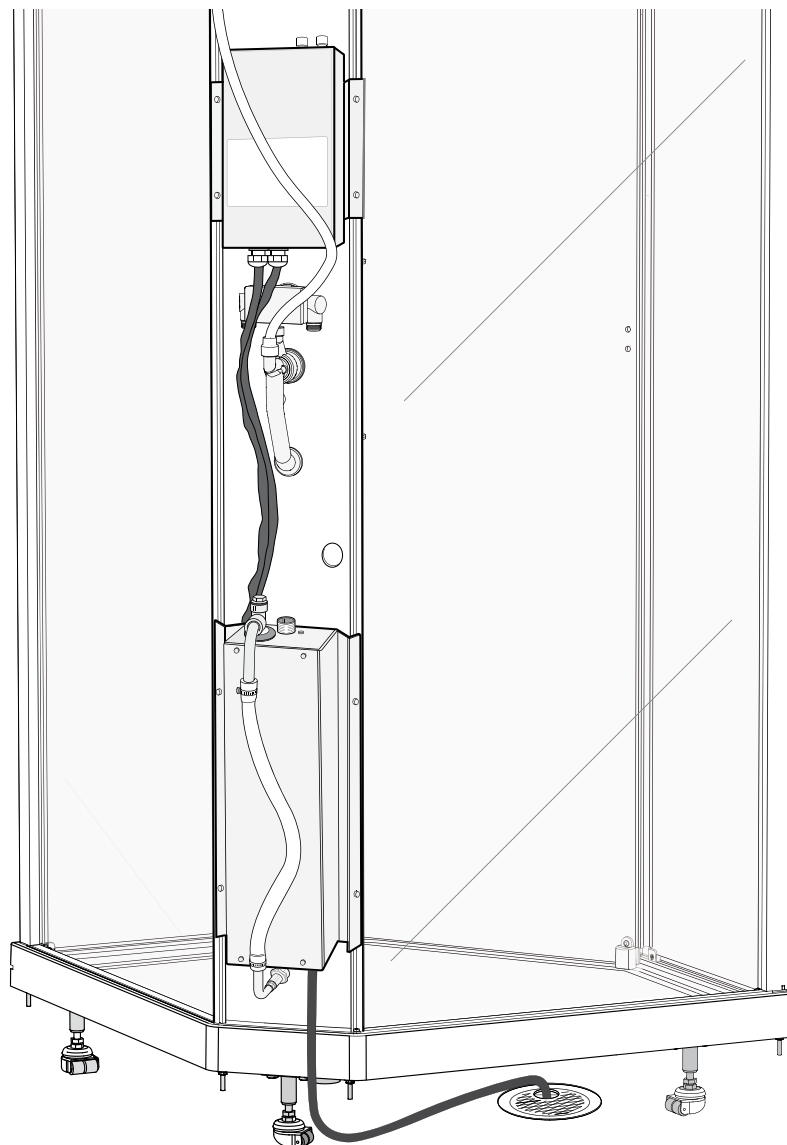

- FI** Asennus- ja hoito ohje
- SE** Monterings- och bruksanvisning
- NO** Monterings- og bruksanvisning
- GB** Operating and maintenance instruction
- RU** Руководство по обслуживанию
- EE** Paigaldus- ja hooldusjuhend
- LT** Naudojimo ir priežiūros instrukcija
- LV** Montāžas un apkopes instrukcija



Höyrystin 8-5 ● Ångaggregat 8-5 ● Dampaggregat 8-5 ● Steam unit 8-5
Паровой модуль 8-5 ● Auruseade 8-5 ● Garų įrenginys 8-5 ● Tvaika iekārta 8-5



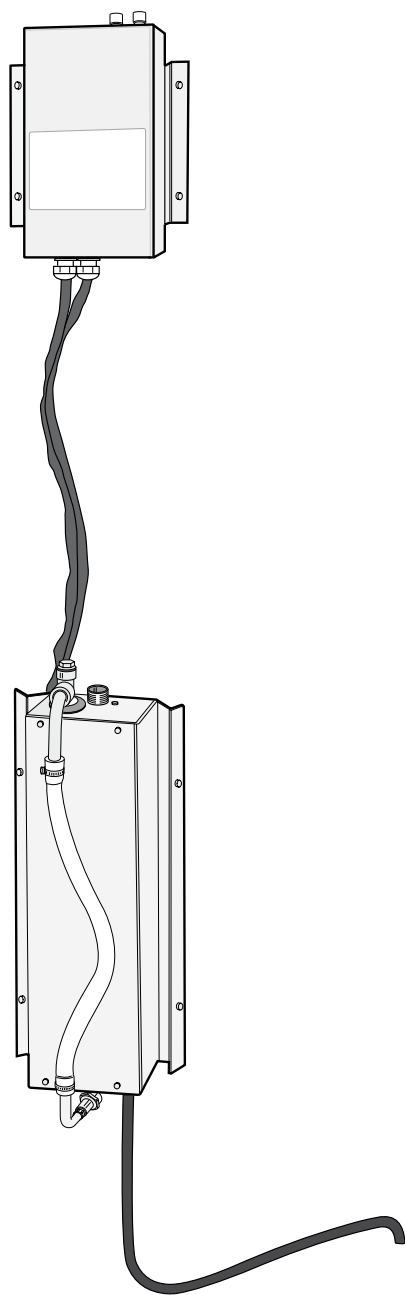

Toimituksen sisältö:

- 1 höyrykehitin HSAJ [2,1 kW - 4,5 kW]
/ 230 V - 400 V 2 N- 10 A - 20 A
- 1 poistoletku
- 1 vesiletku, 1/2" - 3/4"
- 1 Easy Test -testi
- 1 reikäsaha (halkaisija 32 mm)
- 1 asennusohje
- 8 kiinnitysruuvia
- 1 höyrysuutin
- 1 poistoletku
- 1 ohjauspainike ja merkkivalo

TÄRKEÄÄ!

- Syöttöjohdon jännitettä ei saa katkaista.
- Höyrykehitin pitää kytkeä aina vikavirtasuojakytkimeen ja päävirtakytkimeen, jossa on kaikki vaiheet.
- Jos höyrysuihkua käytetään yhtäjaksoisesti yli kaksi tuntia, huoneen ilmanvaihdon pitää olla 10–20 m³ ilmaa per henkilö/tunti.
- Poista kalkki sisäänrakennetusta höyrykehittimestä säännöllisesti ohjeen mukaan (ks. kohtaa Kalkinpoisto). Jos käyttöpaikan vesi on kalkkipitoista (yli 5 °dH), suosittelemme vedenpehmentimen asentamista.

VAROITUS! Höyrysuuttimesta poistuu kuumaa höyryä. Älä koskaan jätä pieniä lapsia yksin kaappiin. Olet hankkinut höyrysuihkuusi korkealaatuisen höyrykehittimen. Tutustu asennusohjeeseen huolella, jotta saat kaiken hyödyn irti höyrykehittimestä.

Asennus

Sähköasennus

Sähköliitännän saa tehdä ainoastaan valtuutettu sähköasentaja kytkentäkaavion mukaisesti. Höyrykehitin pitää kytkeä aina vikavirtasuojakytkimeen ja päävirtakytkimeen, jossa on kaikki vaiheet.

Vesi

Vesi- ja poistovesiliitännät on annettava ammattilaisen tehtäviksi. Höyrykehittimen alapuolella oleva musta letku kytketään poistovesiliitännään.

Toiminnot / hoito

Höyrykehittimen osat/toiminnot:

- Automaattinen vedentäyttö
- Alumiininen vesisäiliö
- Hapon- ja ruosteenkestävät putkielementit
- Automaattinen tyhjennys 1 tunti höyrysuihkun sammuttamisen jälkeen
- Automaattinen puhdistushuuhtelu kolme kertaa tyhjennyksen jälkeen
- Elektroninen vesimäärän säätö
- Elektroninen tasosuojaus
- Kalkkia poistavat itsepuhdistavat elektrodit
- Jatkuva höyryntuotto
- Aina oikea lopputulos veden laadusta ja määrästä riippumatta
- Sisäinen lämpötilasuojaus

Lämpötilasuojaus

Höyrykehittimessä on sisäinen lämpötilasuojaustoiminto. Jos lämpötilasuojaus kytkeytyy pois toiminnasta, se voidaan käynnistää uudelleen painamalla palautuspainiketta.

FI Höyrykehittimen asennus ja käyttöohje

Pääkytkin

Höyrykehitin täytyy liittää aina pääkytkimeen, jota käytetään, kun laite on pitkään käyttämättä sekä huoltotöiden aikana. Höyrykehittimen automaattinen tyhjennystoiminto kytkeytyy pois toiminnasta aina sähkökatkon sattuessa.

Automaattinen tyhjennys

Tämä automaattinen toiminto vähentää huomattavasti kalkin ja epäpuhtauksien kerääntymistä vesisäiliöön. Jotta automaattinen tyhjennys ja puhdistushuuhdeltu toimisivat oikein, sähkökeskuksen ja höyrykehittimen välisen virrankatkaisimen saa sammuttaa aikaisintaan, kun höyrykehittimen poiskytkennästä on kulunut 80 minuuttia.

Kalkinpoisto

Kalkinpoisto on suoritettava säännöllisesti taulukon mukaan. Tällöin laitteesta poistetaan kalkki ja epäpuhtaudet, jotka ovat kertyneet säiliön seinämiin ja elementteihin. Säännöllinen kalkinpoisto pidentää höyrykehittimen käyttöikää.

Jos käyttöpaikan vesi on kalkkipitoista (yli 5 °dH), suosittelemme vedenpehmentimen asentamista.

Höyrykehittimen kalkinpoisto

- Käynnistä höyrykehitin ja anna sen käydä, kunnes säiliössä oleva vesi kiehuu.
- Sammuta höyrykehitin ja odota noin 5 minuuttia. Avaa kiinnitysmutteri (ks. kuvaa B). Kaada kalkinpoistoaine sisään käyttämällä apuna suppiloa. Kierrä mutteri takaisin kiinni ja anna aineen vaikuttaa.
- Noin tunnin kuluttua höyrykehitin tyhjentää ja huuhtelee säiliön automaattisesti. Tämän jälkeen höyrykehittintä voi taas käyttää.

Käyttöohje

Höyrykehitin käynnistetään painamalla käynnistys-/pysäytyspainiketta. Painikkeen merkkivalo syttyy, kun höyryntuotanto käynnistyy (0,5-2 minuuttia).

Muutaman minuutin kuluttua höyryä alkaa virrata ulos höyrysuuttimesta. Alussa suokappaleesta voi tulla ulos pieni määrä tiivistynyttä vettä.

Höyrykehittimessä on sisäänrakennettu ajastin, joka sammuttaa höyryntuotannon automaattisesti noin 15 minuutin kuluttua. Jos haluat jatkaa höyryä käyttöä tämän jälkeen, paina uudelleen käynnistys-/pysäytyspainiketta. Jos haluat keskeyttää höyrykylvyn ennen kuin 15 minuuttia on kulunut, paina käynnistys-/palautuspainiketta, jolloin höyrykehitin pysähtyy ja merkkivalo sammuu.

Kylpemisen jälkeen vesi tyhjenee höyrykehittimestä automaattisesti noin yhden tunnin kuluttua.

Käyttöaika tunteina ennen kalkinpoistoa

(Manuaalisen kalkinpoistotarpeen vähentämiseksi yleisessä laitostyössä suositellaan käytettäväksi pehmennettyä vettä.)

Höyrykehittimen teho kW	Sulfaminihappo Kalkinpoistoaineen määrä	Liuotin Kalkinpoistoaineen määrä (1 pakkaus = 80 g)	Käyttötunnit eri kovuusasteilla.			
			Pehmennetty 0,01-1°dH	Pehmeä 1-3° dH	Kova 3-8° dH	Erittäin kova 8-20° dH
2,2	0,5 dl	2 pakkausta	7000	2300	900	350
4,5	0,5 dl	2 pakkausta	3800	1300	500	190

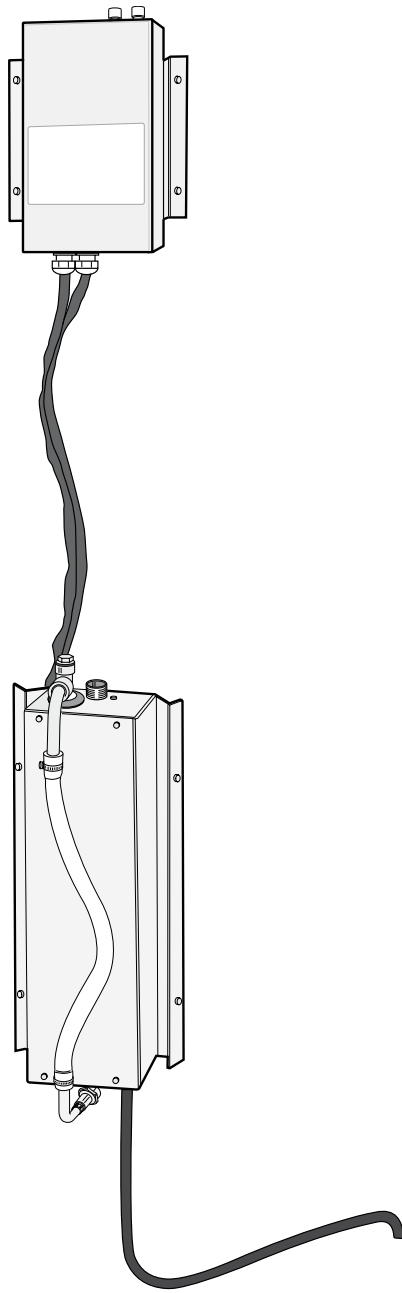

I leveransen ingår:

- 1 st ång-generator HSAJ(2,1kW-4,5kW)
/ 230V-400V 2N~ 10A-20A
- 1 st avloppsslang
- 1 st vattenslang 1/2"-3/4"
- 1 st Easy Test
- 1st hålsåg diameter 32 mm
- 1 st monteringsanvisning
- 8 st fästskruvar
- 1 st ångmunstycke
- 1 st avloppsslan
- 1 st manöverknapp med indikatorlampa

VIKTIGT!

- Spänningen på matarledningen skall inte brytas.
- Ånggeneratoren skall alltid anslutas till en jordfelsbrytare och en allpolig huvudströmbrytare.
- Ångdusch som används kontinuerligt i mer än två timmar, skall ha en ventilation av 10-20 m³ luft per person och timme.
- Avkalka den inbyggda ånggeneratoren regelbundet enligt instruktion, se under rubrik "Avkalkning". I område med kalkhaltigt vatten, över 5°dH, rekommenderas att en vattenavhårdare installeras.

WARNING! Utströmmande het ånga vid ångmunstycket. Lämna aldrig små barn ensamma i kabinen. Du har utrustat din ångdusch med en kvalitetsånggenerator. För att få ut det mesta av ånggeneratoren skall monteringsanvisningen studeras noggrant.

Installation.

Elinstallation

Elanslutning skall göras av behörig elektriker enligt inkopplingsschema.

Ånggeneratoren skall alltid anslutas till en jordfelsbrytare och en allpolig huvudströmbrytare.

Vatten

Anlita fackman för anslutning av vatten och avlopp. Svart slang under ånggeneratoren ska gå till avlopp.

Funktioner / Skötsel.

Ånggeneratoren har:

- Automatisk vattenpåfyllning
- Vattentank av aluminium
- Syrafasta rostfria rörelement
- Automatisk tömning 1 timme efter att ångduschen stängts av
- Automatisk renspolning 3 gånger efter tömning
- Elektronisk vattennivåreglering
- Elektroniskt nivåskydd
- Kalkavstötande självrensande elektroder
- Kontinuerlig ångproduktion
- Alltid rätt effekt oberoende av vattenkvalitet och nivå
- Inbyggd temperaturskydd

Temperaturskydd.

Ånggeneratoren är försedd med inbyggt temperaturskydd. Skulle temperaturskyddet lösa ut kan det återställas genom att trycka in återställningsknappen.

Huvudströmbrytare.

Ånggeneratoren skall alltid anslutas till en huvudströmbrytare, används då anläggningen skall vara frånkopplad under längre tid och vid service. Ånggeneratorns automatiska tömningsfunktion "upphör" vid alla strömavbrott.

Automatisk tömning.

Denna automatik reducerar avsevärt uppbyggnaden av kalk och föroreningar i vattentanken. För att den automatiska tömningen och renspolningen skall fungera, får strömbrytare mellan elcentral och ånggeneratoren inte stängas av förrän tidigast 80 minuter efter det att ånggeneratoren slagit ifrån.

Avkalkning.

Avkalkning skall göras regelbundet enligt tabell. Då frigörs kalk och avlagringar som fastnat på tankens väggar och element. Regelbunden avkalkning förlänger ånggeneratorns livslängd.

I område med kalkhaltigt vatten, över 5°dH, rekommenderas att en vattenavhårdare installeras.

Tillvägagångssätt för att avkalka ånggeneratoren

- Starta ånggeneratoren och låt den vara i drift tills vattnet i tanken kokar.
- Stäng av ånggeneratoren och vänta ca: 5 minuter. Lossa lockmuttern (se bild B), använd en tratt och häll i avkalkningsmedlet. Skruva fast lockmuttern och låt medlet verka.
- Efter ca 1 timma tömmer och rensolar ånggeneratoren automatiskt tanken och ånggeneratoren kan tas i drift.

Bruksanvisning

Ånggeneratoren startas genom en tryckning på start/stopp knappen. LED indikatorn i knappen tänds när ångproduktionen startas (0,5-2 minuter).

Efter några minuter skall ånga börja strömma ur ångmunstycket. I början kan en liten mängd kondensvatten droppa ur ångmunstycket.

Generatoren har en inbyggd timer som automatiskt stänger av ångproduktionen efter 15 minuter. Önskar man fortsätta ångbadet trycker man en gång till på start/stopp knappen. Önskar man avbryta badet före 15 minuter trycker man på start/stopp knappen varvid generatoren stoppar och LED indikatorn slocknar. Efter avslutat bad töms ånggeneratoren automatiskt på vatten efter ca 1 timme.1

Driftstid i timmar innan avkalkning.

(För att minska behovet av manuell avkalkning rekommenderas att avhärdat vatten används vid offentlig drift)

Ånggenerator effekt kW	Sulfaminsyra Mängd avkalkningsmedel	Solvent Mängd avkalkningsmedel(1förp=80g)	Driftstimmar vid olika hårdhetsgrader.			
			Avhärdat 0,01-1°dH	Mjukt 1-3° dH	Hårt 3-8° dH	Mycket hårt 8-20° dH
2,2	0,5 dl	2 förp	7000	2300	900	350
4,5	0,5 dl	2 förp	3800	1300	500	190

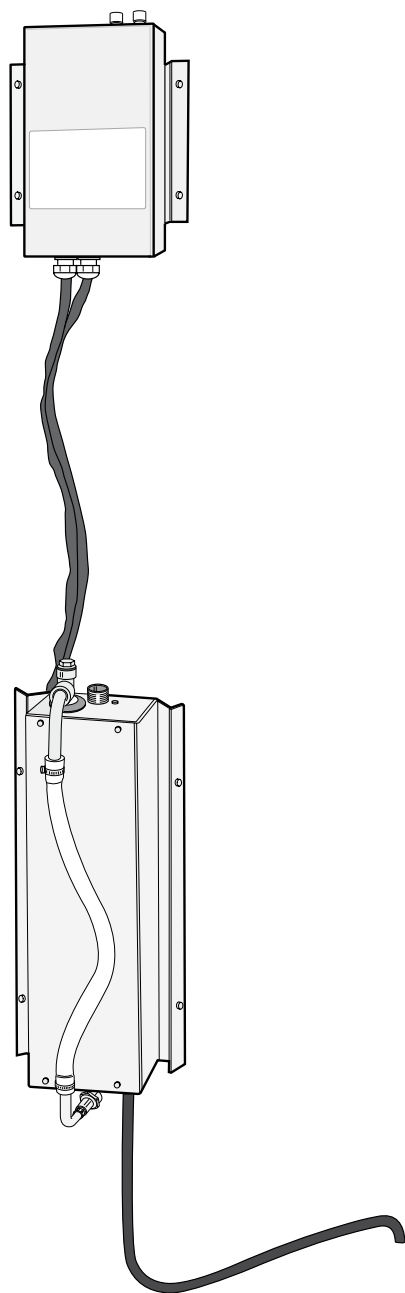

I leveransen inngår:

- 1 stk. dampgenerator HSAJ (2,1 kW-4,5 kW) / 230 V-400 V 2 N~ 10 A-20 A
- 1 stk. avløpslange
- 1 stk. vannslange 1/2"-3/4"
- 1 stk. Easy Test
- 1stk. hullsag diameter 32 mm
- 1 stk. monteringsanvisning
- 8 stk. festeskruer
- 1 stk. dampmunnstykke
- 1 stk. avløpslange
- 1 stk. betjeningsknapp med indikatorlampe

VIKTIG!

- Spenningen på mateledningen skal ikke brytes.
- Dampgeneratoren skal alltid kobles til en jordfeilbryter og en allpolet hovedstrømbryter.
- Dampdusj som brukes kontinuerlig i mer enn to timer, skal ha en ventilasjon på 10-20 m³ luft pr. person og time.

- Avkalke den innebygde dampgeneratoren regelmessig i henhold til instruksjonene, se under avsnitt "Avkalkning".

I områder med kalkholdig vann, over 5°dH, anbefales det installasjon av et bløtemiddel for vann.

ADVARSEL! Utgående varm damp ved dampmunnstykket. Du må aldri la små barn være alene i kabinettet.

Du har utstyrt din dampdusj med en dampgenerator av høy kvalitet. For å få mest mulig ut av dampgeneratoren må du følge monteringsanvisningen nøye.

Installasjon.

Elektrisk installasjon

Elektrisk installasjon skal utføres av en kvalifisert elektriker i henhold til koblingskjemaet.

Dampgeneratoren skal alltid kobles til en jordfeilbryter og en allpolet hovedstrømbryter.

Vann

Bruk fagmann for tilkobling av vann og avløp.

Den svarte slangen under dampgeneratoren skal gå til avløp.

Funksjoner/Renhold.

Dampgeneratoren har:

- Automatisk vannpåfylling
- Vanntank av aluminium
- Syrefaste rustfrie rørelementer
- Automatisk tømning 1 time etter at dampdusjen er slått av
- Automatisk skylling 3 ganger etter tømning
- Elektronisk vannnivåregulering
- Elektronisk nivåbeskyttelse
- Kalkavvisende selvrensende elektroder
- Kontinuerlig dampproduksjon
- Alltid rett effekt uavhengig av vannkvalitet og -nivå
- Innebygd temperaturbeskyttelse

Temperaturbeskyttelse.

Dampgeneratoren er utstyrt med innebygd temperaturbeskyttelse. Skulle temperaturbeskyttelsen løses ut, kan det tilbakestilles på nytt ved å trykke på tilbakestillingsknappen.

NO Installasjons og bruksanvisning dampgenerator

Hovedstrømbryter.

Dampgeneratoren skal alltid kobles til en hovedstrømbryter. Brukes når apparatet skal være frakoblet i en lengre periode og ved service. Dampgeneratorens automatiske tømme-funksjon "stanser" ved alle strømvavbrudd.

Automatisk tømning.

Denne funksjonen reduserer betydelig oppbygging av kalk og urenheter i vanntanken. For at den automatiske tømningen og skyllingen skal fungere, må ikke strømbryteren mellom el-sentralen og dampgeneratoren slås av før det har gått minst 80 minutter etter at dampgeneratoren er utløst.

Avkalkning.

Avkalkning skal utføres regelmessig i henhold til tabellen. Da frigjøres kalk og avleiringer som har festet seg på tankens vegger og elementer. Regelmessig avkalkning forlenger dampgeneratorens levetid. I områder med kalkholdig vann, over 5°dH, anbefales det installasjon av et bløtemiddel for vann.

Fremgangsmåte for avkalkning av dampgeneratoren

- Start dampgeneratoren og la den være i drift til vannet i tanken koker.
- Slå av dampgeneratoren og vent i ca: 5 minutter. Løsne låsemutteren (se bilde B), bruk en trakt og hell i avkalkningsmiddelet. Skru fast låsemutteren og la middelet virke.
- Etter ca. 1 time tømmer og skyller dampgeneratoren automatisk tanken, og dampgeneratoren kan tas i drift.

Bruksanvisning

Dampgeneratoren startes ved å trykke på start-/stopp-knappen. LED-indikatoren på knappen tennes når dampgeneratoren startes 0,5-2 minutter. Etter noen minutter skal dampen begynne å strømme ut av dampmunnstykket. I begynnelsen kan en liten mengde kondensvann dryppe ut av dampmunnstykket. Generatoren har en innebygd timer som automatisk slår av dampproduksjonen etter 15 minutter. Ønsker du å fortsette dampbadet, trykker du på start-/stopp-knappen én gang til. Ønsker du å avbryte badet før det har gått 15 minutter, trykker du på start-/stopp-knappen slik at generatoren stopper og LED-indikatoren slukkes. Etter avsluttet bad, tømmes dampgeneratoren automatisk på vann etter ca. 1 time.

Driftstid i timer før avkalkning.

(For å redusere behovet for manuell avkalkning, anbefales det å bruke avherdet vann ved offentlig drift)

Dampgenerator effekt kW	Sulfaminsyre Menge avkalknings- middel	Løsningsmiddel Menge avkalknings- middel(1forp=80g)	Driftstimer ved ulike hardhetsgrader			
			Avherdet 0,01-1°dH	Mykt 1-3° dH	Hardt 3-8° dH	Veldig hardt 8-20° dH
2,2	0,5 dl	2 forp	7000	2300	900	350
4,5	0,5 dl	2 forp	3800	1300	500	190

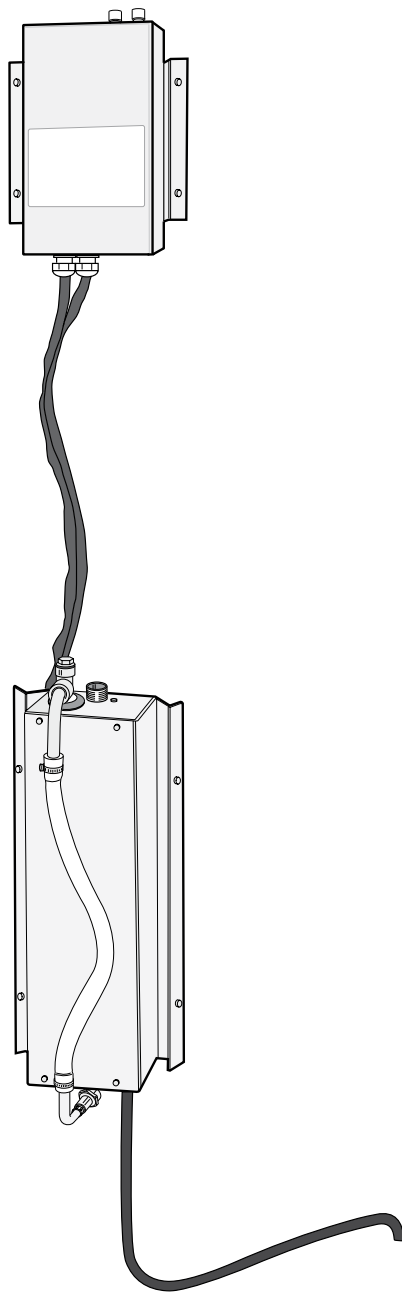

The delivery includes:

- 1 x steam generator HSAJ(2.1kW-4.5kW) / 230V-400V 2N~ 10A-20A
- 1 x drain hose 1 x water hose 1/2" -3/4"
- 1 x Easy Test
- 1 x hole saw diameter 32 mm
- 1 x installation instructions 8 x retainingscrews
- 1 x steam nozzle
- 1 x drain hose
- 1 x control button with indicator light

IMPORTANT!

- The voltage to the supply line must not be broken.
- The steam generator must always be connected to a residual current device and a multi-pole main power switch.
- A steam shower used continuously for more than two hours, must have a ventilation of 10 to 20 m³ of air per person per hour.
- Descale the integrated steam generator regularly according to instructions, see under "Descaling" header.

In areas with lime-rich water, above 5°dH, you are recommended to install a water softener.

WARNING!

Hot steam flowing from the steam nozzle. Never leave young children alone in the cabin.

You have fitted your steam shower with a quality steam generator. In order to get the most out of your steam generator, the assembly instructions must be studied carefully.

Installation.

Electrical installation

Electrical connections must be made by a qualified electrician in compliance with the wiring diagram.

The steam generator must always be connected to a residual current device and a multi-pole main power switch.

Water

Hire a professional to connect water and waste outlets. The black hose under the steam generator is to be used for waste.

Functions/Maintenance.

- The steam generator has:
- Automatic water top up Aluminium water tank Acid resistant stainless steel tubular heating element
- Automatic emptying one hour after the steam shower has been turned off
- Automatic cleaning three times after emptying Electronic water level control Electronic level protection
- Lime repelling self-cleaning electrodes Continuous steam production
- Always the right output independent of water quality and level Integrated temperature protection

Temperature protection.

The steam generator is fitted with built-in temperature protection. If the temperature protection trips, you reset by pressing the rest button.

Main power switch.

The steam generator must always be connected to a main power switch, which is used when the equipment is to be switched off for an extended period for service. The steam generator's automatic emptying function "stops" following all power outages.

Automatic emptying.

This automatic function considerably reduces the build-up of lime and impurities in the water tank. In order for the automatic emptying and flushing to work, the power switch between the distribution board and steam generator must not be turned off until at least 80 minutes after the steam generator has been turned off.

Descaling.

Descaling is to be conducted regularly according to the table. This purges lime and deposits that have stuck to the tank walls and heating element. Regular descaling will prolong the life of the steam generator.

In areas with lime-rich water, above 5°dH, you are recommended to install a water softener.

Procedures used to descale the steam generator

- Start the steam generator and let it run until the water in the tank is boiling.
- Turn the steam generator off and wait for about: 5 minutes. Loosen the lock nut (see picture B), use a funnel and pour in the descaling solution. Screw on the lock nut and allow the solution to work.
- After about 1 hour, the steam generator automatically drains and flushes the tank and the generator can be put into service.

Operating instructions

The steam generator is started by pressing the start/stop button. The LED indicator in the button lights when steam production starts (0,5-2 minutes).

After a few minutes, steam will start to flow out of the steam nozzle. In the beginning, a small amount of condensate will drip from the steam nozzle.

The generator has a built-in timer that automatically shuts off the steam after 15 minutes. If you wish to continue the steam bath, press the start/stop button once. If you prefer to cancel the bath before 15 minutes has passed, press the start/stop button and the generator will stop and the LED indicator will turn off. After the bath is complete, the steam generator will automatically empty the water after about 1 hour.

Operating time before descaling.

(To reduce the need for manual descaling, it is recommended that softened water is used in public operations)

Steam generator output kW	Sulphaminic acid Amount of descaling solution	Solvent Amount of descaling solution(1pack=80g)	Operating hours at different degrees of hardness.			
			Softened 0,01-1°dH	Soft 1-3° dH	Hard 3-8° dH	Very Hard 8-20° dH
2,2	0,5 dl	2 pack	7000	2300	900	350
4,5	0,5 dl	2 pack	3800	1300	500	190

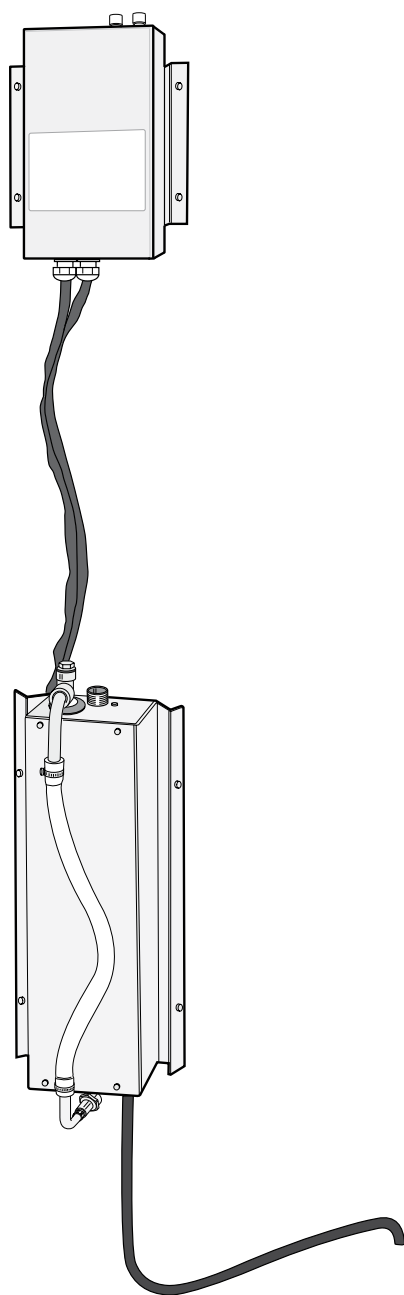

Комплектация поставки:

- 1 шт. парогенератор HSAJ (2,1 кВт - 4,5 кВт) / 230 В-400 В 2 фазы+нейтраль ~ 10 А-20 А
- 1 шт. сливной шланг
- 1 шт. шланг подвода воды 1/2"-3/4"
- 1 шт. Easy Test
- 1 шт. кольцевая пила диаметром 32 мм
- 1 шт. руководство по монтажу 8 шт. крепежных винтов
- 1 шт. паровая форсунка
- 1 шт. сливной шланг
- 1 шт. ручка управления с лампой-индикатором

ВАЖНО!

- Не отключать питание на питающем кабеле.
- Генератор пара необходимо всегда подключать с УЗО и главным выключателем для отключения всех полюсов.
- Если сеансы использования паровой кабины продолжаются более двух часов без перерыва, необходимо предусмотреть вентиляцию производительностью 10-20 м³ на чел. в час.
- Регулярно производите очищение паронагревателя от известковой накипи в соответствии с инструкцией, см. раздел «Декальцинация». В регионах с повышенным содержанием солей кальция в воде, выше 5°dH, рекомендуется установить умягчитель воды.

ОСТОРОЖНО! На выходе из паровой форсунки горячий пар. Не оставляйте маленьких детей одних в паровой кабине.

Вы приобрели для своей паровой душевой кабины парогенератор высокого качества. Для того, чтобы полностью использовать весь потенциал вашего парогенератора, тщательно изучите руководство по монтажу.

Установка и монтаж

Электромонтаж

Подключение электропитания должно выполняться квалифицированным электромонтером в соответствии с монтажной схемой.

Генератор пара необходимо всегда подключать с УЗО и главным выключателем для отключения всех полюсов.

Вода

Подключение к водопроводной сети и к канализации должно осуществляться специалистом. Черный шланг под парогенератором присоединяют к сливу.

Функции / Уход.

Отличительные характеристики парогенератора:

- Автоматическое заполнение водой
- Алюминиевый водяной бак
- ТЭН из кислотостойкой нержавеющей стали
- Автоматическое опорожнение спустя 1 час после выключения парового душа
- 3-разовое автоматическое ополаскивание после опорожнения
- Электронное регулирование уровня воды
- Электронный датчик уровня воды
- Самоочищающиеся электроды, не допускающие образования известковых отложений
- Непрерывное производство пара
- Всегда оптимальная производительность, независимо от качества воды и уровня воды
- Встроенная тепловая защита

RU Руководство по монтажу парогенератора и уходу за ним

Тепловая защита.

Парогенератор оборудован встроенной тепловой защитой. При срабатывании тепловой защиты сброс производится нажатием кнопки сброса.

Главный выключатель.

Генератор пара необходимо всегда подключать с главным выключателем. Он используется при долговременном отключении установки и при выполнении технического обслуживания. Функция автоматического опорожнения бака паровой кабины отключается при любом прерывании электропитания.

Автоматическое опорожнение.

Данная автоматическая функция способствует снижению образования известковой накипи и отложения загрязнений на стенках водяного бака. Для сохранения нормальной работы функции автоматического опорожнения и промывки нельзя отключать питание выключателем между источником и парогенератором в течение как минимум 80 минут после выключения парогенератора.

Декальцинация.

Декальцинацию необходимо производить регулярно в соответствии с таблицей. Это очищает стенки бака и ТЭН от накипи и отложений. Регулярное проведение декальцинации удлиняет срок службы парогенератора. В регионах с повышенным содержанием солей кальция в воде, выше 5°dH, рекомендуется установить умягчитель воды.

Процедура декальцинации парогенератора

- Запустите парогенератор и дождитесь, пока закипит вода в баке.
- Выключите парогенератор и подождите примерно 5 минут. Ослабьте стопорную гайку (см. рис. В), установите воронку и залейте декальцинирующий раствор. Снова затяните стопорную гайку. Ждите, пока действует раствор.
- Примерно спустя 1 час парогенератор автоматически опорожнит и промоет бак. Теперь парогенератором снова можно пользоваться.

Инструкция по эксплуатации

Парогенератор запускается нажатием кнопки Пуск/стоп. Встроенный в кнопку светоизлучающий индикатор загорается при пуске парогенератора (0.5-2 минут).

Спустя несколько минут из паровой форсунки начнет выходить пар. В начале парогенерации из форсунки может вытечь небольшое количество конденсата.

В генератор встроен таймер, автоматически выключающий производство пара по истечении 15 минут. Если желателен более продолжительный сеанс паровой бани, нужно еще раз нажать на кнопку Пуск/стоп. Если желателен сеанс продолжительностью менее 15 минут, нужно нажать кнопку Пуск/стоп, при этом генератор отключается и СИД-индикатор гаснет. Спустя примерно 1 час после окончания сеанса парогенератор автоматически опорожняется.

Время в эксплуатации до следующей декальцинации.

(Для того, чтобы реже производить декальцинацию, в установках общественного пользования рекомендуется применять умягченную воду)

Парогенератор мощность кВт	Сульфаминовая кислота Кол-во декальци- натора	Растворитель Кол-во декальци- натора (1 пакет=80 г)	Часы эксплуатации для различной жесткости воды.			
			Умягченная 0,01-1°dH	Мягкая 1-3° dH	Жесткая 3-8° dH	Очень жесткая 8-20° dH
2,2	0,5 дл	2 пакета	7000	2300	900	350
4,5	0,5 дл	2 пакета	3800	1300	500	190

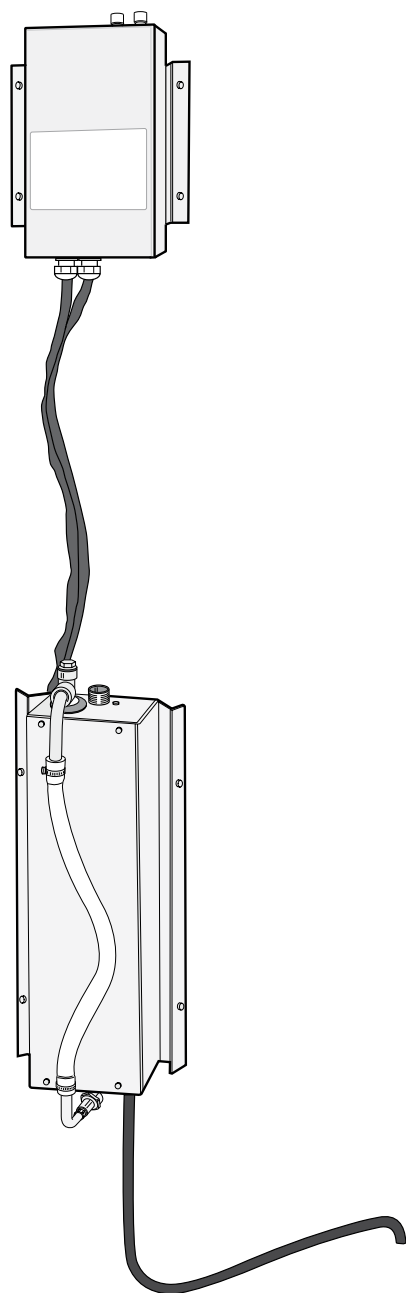

Tarnes sisaldub:

- 1 tk aurugeneraator HSAJ(2,1kW-4,5kW)
/ 230V-400V 2N~ 10A-20A
- 1 tk äravooluvoolik
- 1 tk veevoolik 1/2"-3/4"
- 1 tk Easy Test
- 1 tk augusaag diameeter 32 mm
- 1 tk paigaldusjuhend
- 8 tk kinnituskruvid
- 1 tk aurudüüs
- 1 tk äravooluvoolik
- 1 tk indikaatorlambiga juhtnupp

TÄHTIS!

- Vooluvarustust toitejuhtme kaudu ei tohi katkestada.
- Aurugeneraator peab alati olema ühendatud rikkevoolukaitselüliti ja mitmepooluselise kaitselülitiga.
- Aurudušš, mida kasutatakse pidevalt kauem kui kaks tundi, peab olema ventilatsiooniga 10-20 m³ õhku inimese ja tunni kohta.
- Katlakivi eemaldus tuleb sisseehitatud aurugeneraatorile teostada vastavalt juhiste, vt peatükki "Katlakivi eemaldus".
Lubjarikka veega piirkondades üle 5°dH on soovitatav veepehmemendi paigaldamine.

HOIATUS! Väljavoogav kuum aur auruotsiku juures. Ärge jätke kunagi lapsi üksi kabiini. Teie aurudušš on varustatud kvaliteetse aurugeneraatoriga. Aurugeneraatori parimal viisil kasutamiseks tuleb hoolikalt lugeda läbi paigaldusjuhend.

Paigaldus

Elektripaigaldus

Elektriühenduse peab teostama kompetentne elektrik vastavalt elektriskeemile.

Aurugeneraator peab alati olema ühendatud rikkevoolukaitselüliti ja mitmepooluselise kaitselülitiga.

Vesi

Vee ja kanalisatsiooni ühendamisel usaldage vastava ala spetsialisti.

Aurugeneraatori all olev must voolik tuleb ühendada kanalisatsiooniga.

Funktsioonid / Hooldus

Aurugeneraatoril on:

- Automaatne veega täitmine
- Alumiiniumist veepaak
- Happekindlad roosteavad toruelemendid
- Automaatne tühjendus 1 tund pärast auruduši sulgemist
- Automaatne puhastusloputus 3 korda pärast tühjendust
- Elektrooniline veetaseme reguleerimine
- Elektrooniline ülevoolukaits
- Katlakivi tõrjuvad isepuhastuvad elektroodid
- Pidev aurutootmine
- Alati õige efekt sõltumata veevaliteedist ja -tasemest
- Sisseehitatud temperatuurikaits

Temperatuurikaits

Aurugeneraator on varustatud sisseehitatud temperatuurikaitsmega. Kui temperatuurikaits vallanduma, saate selle taaseadistada vajutades taaseadistusnupule.

EE Aurugeneraatori paigaldus ja kasutusjuhend

Pealüliti

Aurugeneraator tuleb alati ühendada pealülitiga; kui seadet ei kasutata pikema aja jooksul või teostatakse hooldust, peab see olema välja lülitatud. Aurugeneraatori automaatne tühjendusfunktsioon "seiskub" voolukatkestuse korral.

Automaatne tühjendamine

Automaatika vähendab märkimisväärselt katlakivi ja mustuse teket veepaagis. Automaatse tühjenduse ja loputuse töötamiseks ei tohi voolulülitit elektrikiibi ja aurugeneraatori vahel välja lülitada enne 80 minuti möödumist aurugeneraatori väljalülitamisest.

Katlakivi eemaldus

Katlakivi eemaldust tuleb teostada regulaarselt vastavalt tabelile. Sellega eemaldatakse katlakivi ja sadestused, mis on kinnitunud paagi seintele ja elemendile. Regulaarne katlakivi eemaldus pikendab aurugeneraatori eluiga. Lubjarikka veega piirkondades üle 5°dH on soovitatav veepehmendi paigaldamine.

Aurugeneraatori katlakivi eemaldamise protseduur:

- Käivitage aurugeneraator ja laske sellel töötada kuni paagis läheb vesi keema.
- Lülitage aurugeneraator välja ja oodake u 5 minutit. Kravige ära lukustusmutter (vt pilt B) ning valage leetri abil sisse katlakivi eemaldusvahend. Kravige lukustusmutter kinni ja laske vahendil mõjuda.
- U 1 tunni pärast tühjendab ja loputab aurugeneraator automaatselt paagi ja aurugeneraatorit on taas võimalik kasutada.

Kasutusjuhend

Aurugeneraatori käivitamiseks vajutage start/stopp nupule, aurugeneraatori käivitumisel süttib nupu LED indikaator (0,5-2 minuti).

Mõne minuti pärast hakkab otsikust auru välja tulema. Alguses võib düüsid tilkuda väike kogus kondensvett.

Generaatoril on sisseehitatud taimer, mis sulgeb automaatselt

aurutootmise 15 minuti pärast. Auruvanni jätkamise soovi korral vajutage uuesti start/stopp nupule. Kui soovite vanni katkestada enne

15 minuti täitumist, vajutage start/stopp nupule ning seepeale generaator seiskub ja LED indikaator kustub. Pärast vanni lõpetamist tühjeneb aurugeneraator veest automaatselt u 1 tunni pärast.

Tööaeg tundides katlakivi eemalduseni

(Manuaalse katlakivi eemaldamise vajaduse vähendamiseks on soovituslik avalikes rajatistes kasutada pehmendatud vett)

Aurugeneraatori võimsus kW	Sulfamiinhape Katlakivieemaldi kogus	Lahusti Katlakivieemaldi kogus (1 pakend = 80 g)	Tööaeg erineva veekaredusega.			
			Pehmendatud 0,01-1°dH	Pehme 1-3° dH	Kare 3-8° dH	Väga kare 8-20° dH
2,2	0,5 dl	2 pk	7000	2300	900	350
4,5	0,5 dl	2 pk	3800	1300	500	190

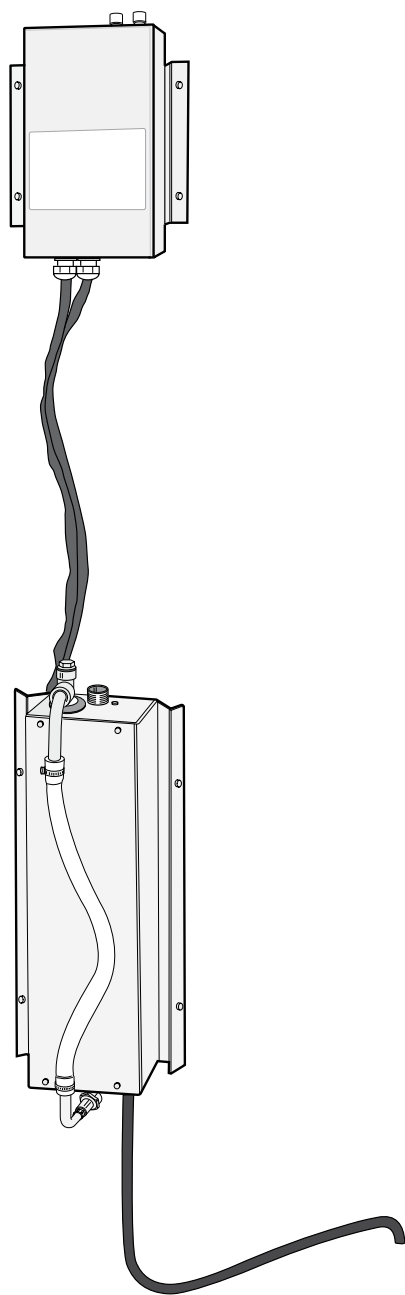

Pristatoma:

- 1 garų generatorius HSAJ (2,1–4,5 kW)
/ 230–400 V 2 N~ 10–20 A
- 1 nutekamoji žarna
- 1 vandens tiekimo žarna 1/2–3/4"
- 1 „Easy Test“
- 1 peilis angoms, 32 mm skersmens
- 1 montavimo instrukcija
- 8 fiksuojamasis varžtas
- 1 garų pūtiklis
- 1 nutekamoji žarna
- 1 valdymo mygtukas su indikatoriaus lempute

SVARBU!

- Įtampa tiekimo linijoje neturi būti nutraukiama.
- Garų generatorių reikia visada jungti naudojant įžemintą pertraukiklį ir visų polių pagrindinį maitinimo jungiklį.
- Po daugiau nei dviejų valandų nepertraukiamo naudojimo garų dušo kabiną būtina išvėdinti po 10–20 m³ oro vienam asmeniui ir valandai.
- Nukalkinkite įmontuotą garų generatorių, kaip nurodyta instrukcijose, žr. skyrių „Nukalkinimas“. Vietovėse, kur vanduo labai kietas, daugiau kaip 5° dH, rekomenduojama sumontuoti vandens minkštinimo įrenginį.

DĖMESIO! Garai virš garų pūtiklio yra itin karšti. Niekada nepalikite vaikų kabinoje vienu.

Savo garų dušo kabinai įsigijote kokybišką garų generatorių. Kad kuo geriau išnaudotumėte garų generatorių, kruopščiai išstudijuokite montavimo nurodymus.

Įrengimas

Elektros instaliacija

Prijungti elektros dalis pagal montavimo schemas turi įgaliotas elektrikas.

Garų generatorių reikia visada jungti naudojant įžemintą pertraukiklį ir visų polių pagrindinį maitinimo jungiklį.

Vanduo

Dėl vandens ir kanalizacijos prijungimo kreipkitės į santechniką.

Juoda žarna, esanti po garų generatoriumi, jungiama į kanalizaciją.

Funkcijos ir priežiūra

Garų generatoriaus savybės:

- Automatinis vandens pripildymas
- Aliuminio vandens bakas
- Atsparus rūgštims nerūdijančio plieno vamzdžio elementas
- Automatinis ištuštinimas praėjus 1 valandai po garų dušo kabinos išjungimo
- Automatinis skalavimas (skalaujama 3 kartus) po iškrovimo
- Elektroninis vandens lygio reguliavimas
- Elektroninė lygio apsauga
- Kalkėjimui atsparūs automatiškai skalaujami elektrodai
- Nepertraukiamas garų generavimas
- Visada pageidaujamas rezultatas neatsižvelgiant į vandens kokybę ir lygį
- Įmontuota apsauga nuo temperatūros

Apsauga nuo temperatūros

Garų generatorius yra su įmontuota apsauga nuo temperatūros. Išsijungus apsaugai nuo temperatūros ją galima iš naujo nustatyti spustelėjus nustatymo iš naujo mygtuką.

Pagrindinis maitinimo jungiklis

Garų generatorius visada turi būti jungiamas per pagrindinį maitinimo jungiklį, kuris atjungiamas, kai įrenginys nenaudojamas ilgesnį laiką, ar atliekant jo priežiūros darbus. Automatinio garų generatoriaus ištuštinimo funkcija įsijungia po bet kokio išjungimo.

Automatinis iškrovimas

Ši automatinė funkcija pastebimai sumažina kalkių ir kitų junginių susidarymą vandens bake. Kad veiktų automatinis iškrovimas ir skalavimas, maitinimo jungiklis, per kurį garų generatorius įjungtas į elektros tinklą, nebūtų išjungtas bent 80 minučių po garų generatoriaus išjungimo.

Nukalkinimas

Nukalkinimas atliekamas pagal tvarkaraštį. Jo metu atlaisvinamos kalkės ir nuosėdos ant bako sienelių ir elemento. Reguliariai nukalkinant garų generatoriaus naudojimo laikas pailgėja. Vietovėse, kur vanduo labai kietas, daugiau kaip 5° dH, rekomenduojama sumontuoti vandens minkštintimo įrenginį.

Garų generatoriaus nukalkinimo procedūra

- Paleiskite garų generatorių ir leiskite jam veikti, kol užvirs vanduo bake.
- Išjunkite garų generatorių ir palaukite apie 5 minutes. Atleiskite užraktą (žr. pav. B), naudodami piltuvėlį įberkite nukalkinimo priemonę. Tvirtai uždarykite užraktą ir palikite priemonę veikti. Po 1 valandos garų generatorius automatiškai bus ištuštintas ir išskalautas, tada gali pradėti veikti.

Naudojimo instrukcija

Garų generatorius įjungiamas spustelėjus pradžios / stabdymo mygtuką. Prasidėjus garų gamybai išsižiebia mygtuko šviesos diodų indikatorius (0,5-2 minučių). Po kelių minučių iš garų pūtiklio pradeda eiti garai. Iš pradžių iš garų pūtiklio gali iškristi keli lašai kondensato. Generatorius yra su įmontuotu laikmačiu, kuris automatiškai sustabdo garų gamybą po 15 minučių. Pageidaujant toliau prausti garų dušę reikia dar kartą spustelėti pradžios / stabdymo mygtuką. Pageidaujant nutraukti garų dušą nepaėjęs 15 minučių, reikia spustelėti pradžios / stabdymo mygtuką. Garų generavimas bus sustabdytas ir šviesos diodas išsijungs. Baigus prausti garų generatorius automatiškai išpila vandenį po maždaug 1 val.

Veikimo laikas valandomis iki nukalkinimo

(Siekiant sumažinti rankinio nukalkinimo poreikį rekomenduojama įprastiniam veikimui naudoti minkštintą vandenį.)

Garų generatoriaus pajėgumas kW	Sulfamo rūgšties kiekis nukalkinimo priemonėje	Tirpiklis Nukalkinimo priemonės kiekis (1 pak. = 80 g)	Veikimo laikas esant skirtingo minkštumo			
			Minkštintas 0,01-1° dH	Minkštas 1-3° dH	Kietas 3-8° dH	Labai kietas 8-20° dH
2,2	0,5 dl	2 pak	7000	2300	900	350
4,5	0,5 dl	2 pak	3800	1300	500	190

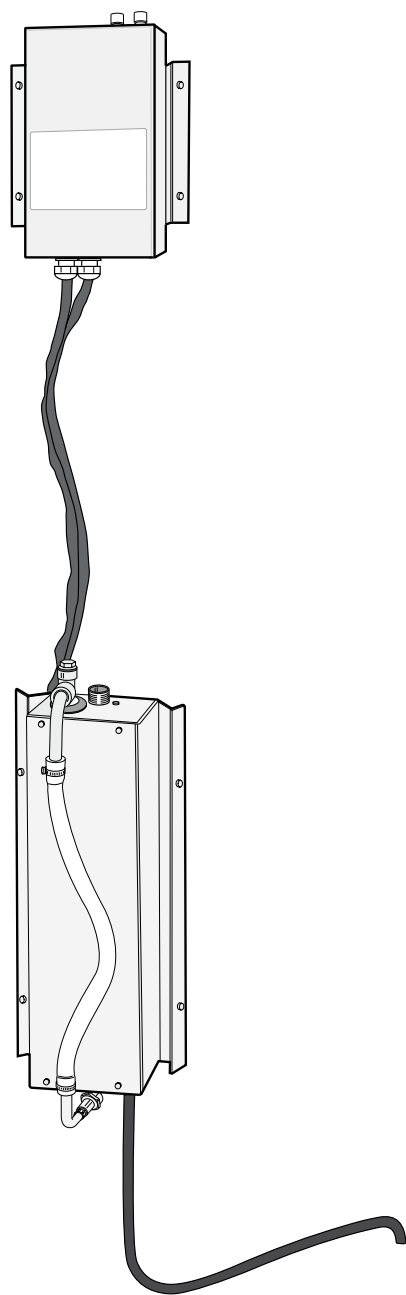

Piegādes komplektācijā ietilpst:

- 1 tvaika ģenerators HSAJ (2,1 kW–4,5 kW)
/230 V–400 V 2N~ 10 A–20 A
- 1 izplūdes šļūtene
- 1 ūdens padeves šļūtene 1/2"–3/4"
- 1 ūdens cietības testa indikators
- 1 atveres zāģis, diametrs 32 mm
- 1 montāžas instrukcija
- 8 stiprinājuma skrūves
- 1 tvaika uzgalis
- 1 izplūdes šļūtene
- 1 vadības poga ar indikācijas spuldzīti

SVARĪGI!

- Nedrīkst pārtraukt sprieguma padevi barošanas kabelim.
 - Tvaika ģenerators vienmēr jāpievieno, izmantojot zemējuma aizsargslēdzi un centrālo slēdzi ar visu polu atvienošanas iespēju.
 - Ja tvaika dušu izmanto vairāk nekā divas stundas bez pārtraukuma, jābūt ventilācijai, kas nodrošina gaisa apmaiņu 10-20 m³ stundā uz katru telpā esošo cilvēku.
 - Regulāri atkalķojiet iebūvēto tvaika ģeneratoru saskaņā ar sadaļas „Atkalķošana” norādījumiem.
- Vietās, kur ūdens kaļķa saturs pārsniedz 5 °dH, ieteicams uzstādīt un lietot ūdens mīkstināšanas ierīci.

BRĪDINĀJUMS! No tvaika sprauslas izplūst karsts tvaiks. Nekad neatstājiet kabīnē bez uzraudzības mazus bērnus. Tvaika duša ir aprīkota ar augstas kvalitātes tvaika ģeneratoru. Lai tas darbotos ar maksimālu efektivitāti, rūpīgi jāiepazīstas ar montāžas instrukciju.

Uzstādīšana un pieslēgšana

Pievienošana elektrotīklam

Iekārtas pievienošana elektrotīklam jāuztic kvalificētam elektrotehnikas speciālistam un jāveic saskaņā ar pieslēguma shēmu.

Tvaika ģenerators vienmēr jāpievieno, izmantojot zemējuma aizsargslēdzi un centrālo slēdzi ar visu polu atvienošanas iespēju.

Pievienošana ūdensvadam un kanalizācijai

Lai pievienotu iekārtu ūdens padevei un kanalizācijai, pieaiciniet kvalificētu speciālistu.

Melnajai šļūtenei, kas atrodas zem tvaika ģenerators, jābūt savienotai ar noteku.

Funkcijas / apkope

Tvaika ģeneratoram ir šādas funkcijas / aprīkojums:

- automātiska ūdens uzpilde;
- ūdens tvertne no alumīnija
- pret skābi izturīgi, nerūsējoši cauruļu elementi;
 - automātiska iztukšošanās 1 stundu pēc tvaika dušas izslēgšanas;
- 3 automātiski skalošanas cikli pēc iztukšošanas;
- elektroniska ūdens līmeņa regulēšana;
- elektroniska līmeņa aizsardzība;
- kaļķi nepiesaistoši, pašattīroši elektrodi;
- nepārtraukts tvaika ražošanas režīms;
- vienmēr optimāla darbības efektivitāte neatkarīgi no ūdens kvalitātes un līmeņa;
- integrēta termiskā aizsardzība.

LV Tvaika ģenerators uzstādīšanas un lietošanas instrukcija

Termiskā aizsardzība

Tvaika ģenerators ir aprīkots ar integrētu termisko aizsardzību. Ja termiskā aizsardzība ir aktivēta, tās atiestatīšanai jānospiež atiestatīšanas taustiņš.

Galvenais slēdzis

Tvaika ģenerators vienmēr jāpievieno barošanai ar galvenā slēdža starpniecību, ko var lietot, kad iekārtu nepieciešams uz ilgāku laiku atvienot vai veikt apkopes darbus. Jebkādas barošanas sprieguma padeves gadījumā tvaika ģenerators automātiskās iztukšošanas funkcija pārtrauc darbību.

Automātiska iztukšošana

Šī automātiskā funkcija ievērojami samazina kaļķu un netīrumu nogulšņu veidošanos ūdens tvertnē. Lai automātiskās iztukšošana un skalošana varētu darboties, slēdzi, kas atrodas starp elektrobarošanas avotu un tvaika ģenerators, nedrīkst izslēgt ātrāk, kā 80 minūtes pēc tvaika ģenerators izslēgšanas.

Atkaļķošana

Atkaļķošana jāveic regulāri, ievērojot tabulas norādījumus. Tās rezultātā ūdens tvertnes un elementu virsmas tiek attīrītas no kaļķakmens un citām nogulsniem. Regulāra atkaļķošana palīdz paildzināt tvaika ģenerators kalpošanas ilgumu.

Vietās, kur ūdens kaļķa saturs pārsniedz 5 °dH, ieteicams uzstādīt un lietot ūdens mīkstināšanas ierīci.

Tvaika ģenerators atkaļķošanas process

- Tvaika ģenerators jāieslēdz un jāļauj tam darboties tik ilgi, līdz ūdens tvertnē sāk vārīties.
- Tvaika ģenerators jāizslēdz un jānogaida apm. 5 minūtes. Jāatskrūvē vāciņa uzgrieznis (skat. attēlu B) un ar piltuves palīdzību jāielej atkaļķošanas līdzeklis.
- Jāuzskrūvē vāciņa uzgrieznis un jāļauj līdzeklim iedarboties.
- Pēc apmēram stundas tvaika ģenerators automātiski iztukšos un izskalos ūdens tvertni un pēc tam atkal būs gatavs lietošanai.

Lietošanas instrukcija

Lai ieslēgtu tvaika ģenerators, jānospiež ieslēgšanas / izslēgšanas taustiņš. Līdzko sākas tvaika ražošana, iedegas taustiņa LED indikācija (0.5-2 minūtēm).

Pēc dažām minūtēm tvaiks sāk izplūst no uzgaļa.

Sākumā no uzgaļa var izpilēt arī neliels daudzums ūdens kondensāta. Ģeneratoram ir iebūvēts taimeris, kas pēc 15 minūtēm automātiski pārtrauc tvaika ražošanu. Ja nepieciešams tvaika dušu lietot ilgāk, vēlreiz jānospiež ieslēgšanas / izslēgšanas taustiņš. Ja tvaika dušas lietošanu nepieciešams pārtraukt, kamēr vēl nav pagājušas 15 minūtes, jānospiež ieslēgšanas / izslēgšanas taustiņš, kā rezultātā ģenerators pārtrauc darboties un LED indikācija nodziest.

Kad tvaika dušas lietošana ir beigusies, tvaika ģenerators pēc apm. 1 stundas automātiski iztukšo ūdens tvertni.

Darbības ilgums stundās līdz atkaļķošanai

(Lai mazinātu nepieciešamību veikt manuālu atkaļķošanu, ieteicams pastāvīgas ekspluatācijas gadījumā lietot mīkstinātu ūdeni)

Tvaika ģenerators auda, kW	Sulfamīnskābe / atkaļķošanas līdzekļa daudzums	Šķīdināt ājs / atkaļķošanas līdzekļa daudzums (1 paciņa = 80 g)	Darbības stundu skaits atkarībā no ūdens cietības			
			Mīkstināts ūdens 0,01-1°dH	Mīksts ūdens 1-3° dH	Ciets ūdens 3-8° dH	Ļoti ciets ūdens 8-20° dH
2,2	0,5 dl	2 paciņas	7000	2300	900	350
4,5	0,5 dl	2 paciņas	3800	1300	500	190

1

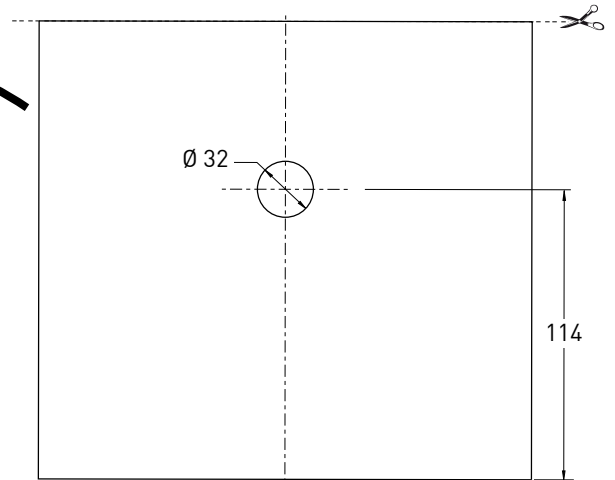
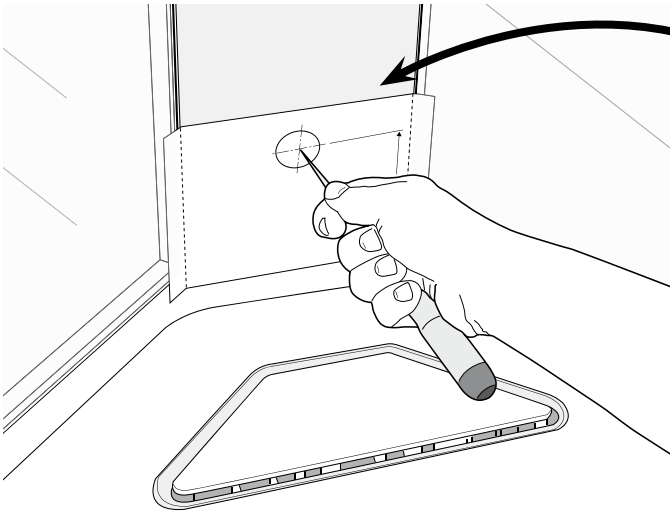

2

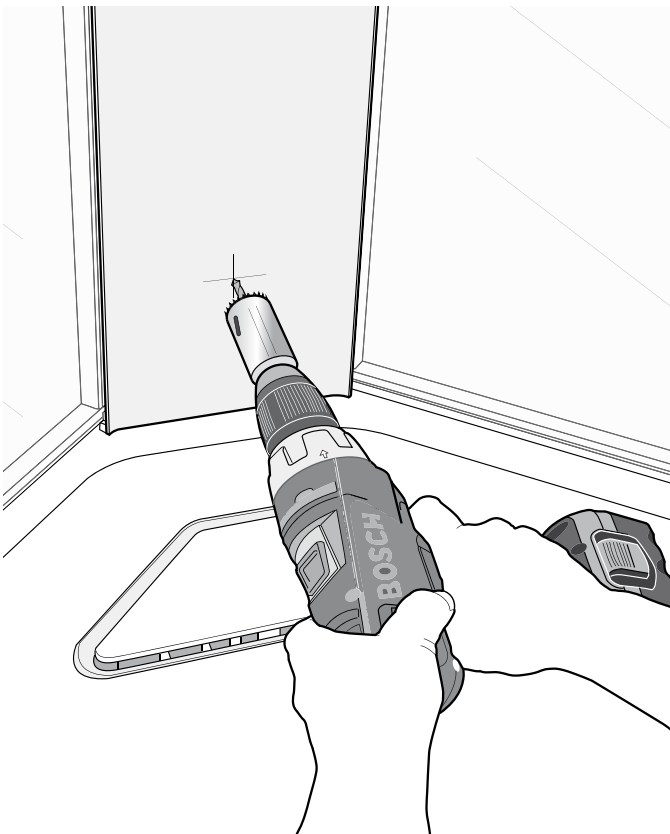

3

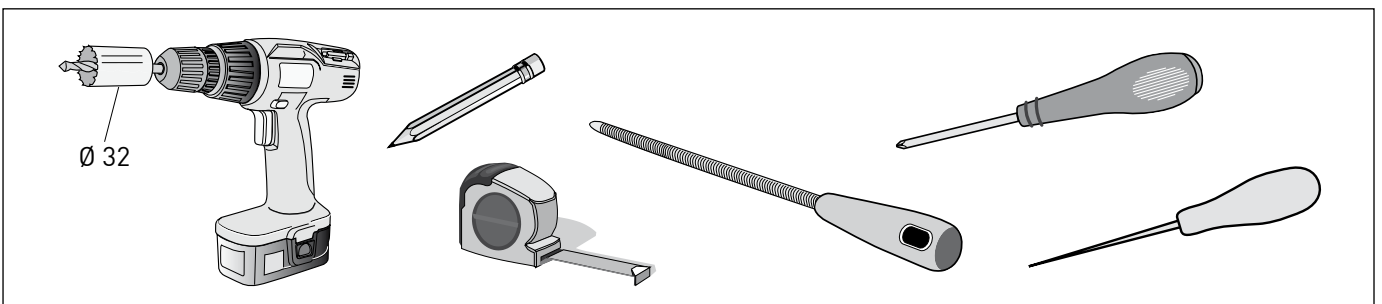
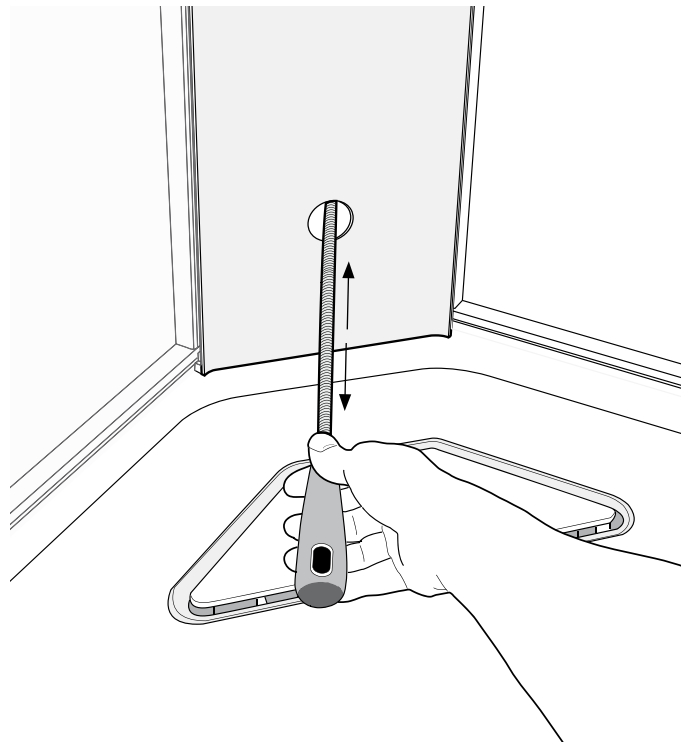

4

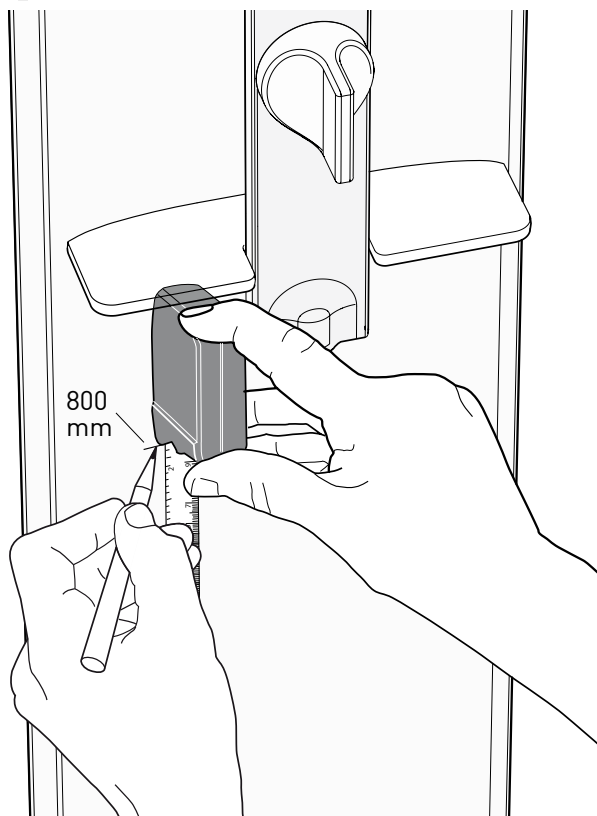

5

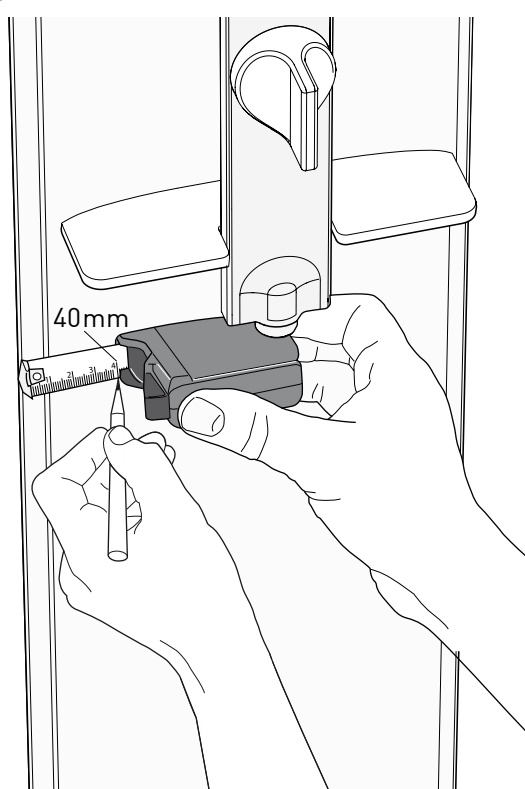

6

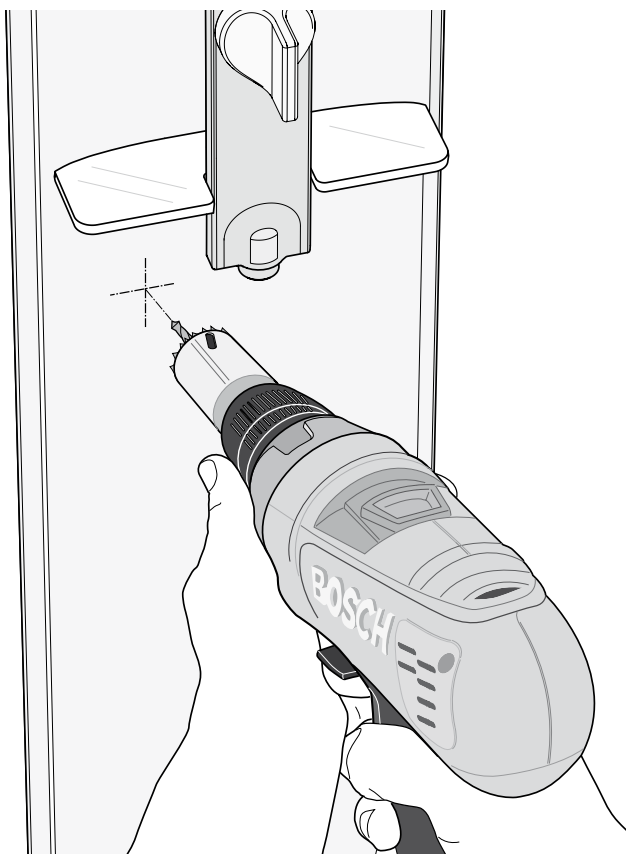

7

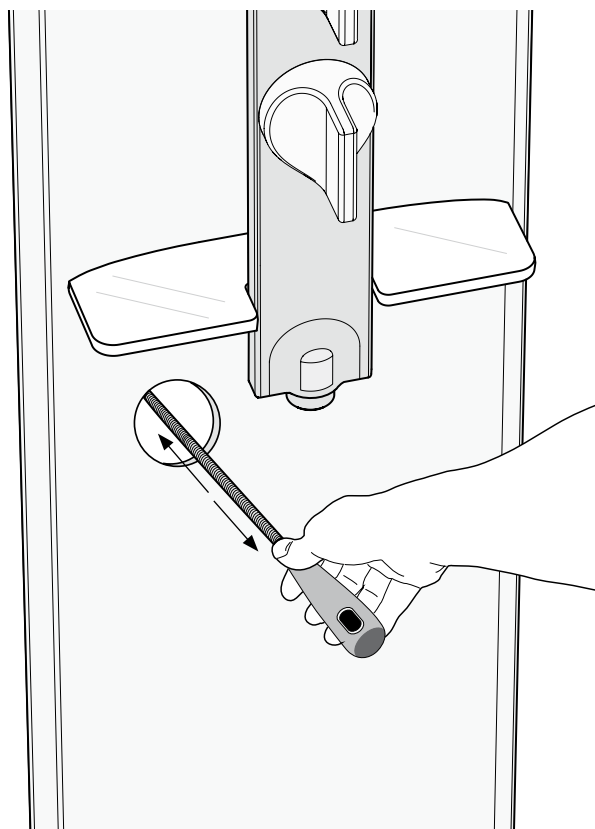

8

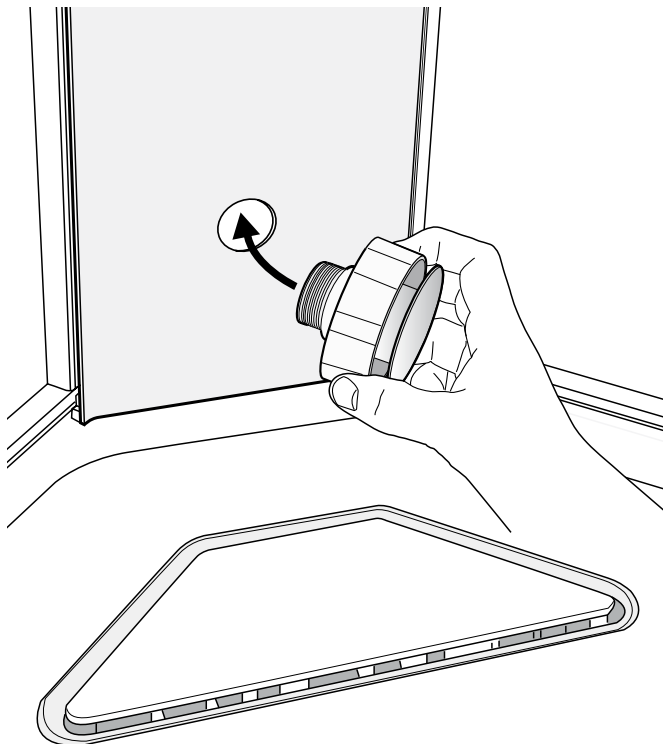

9

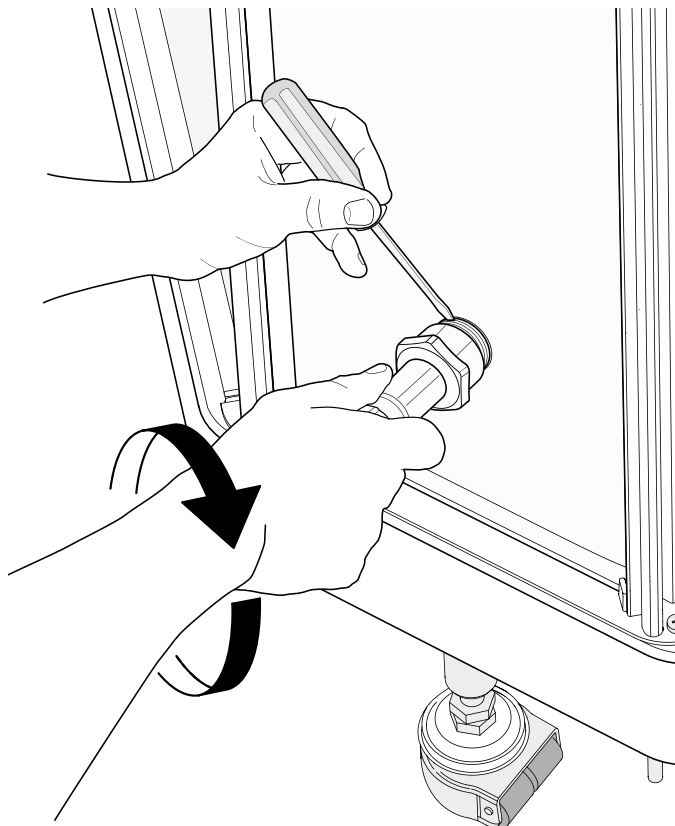

10

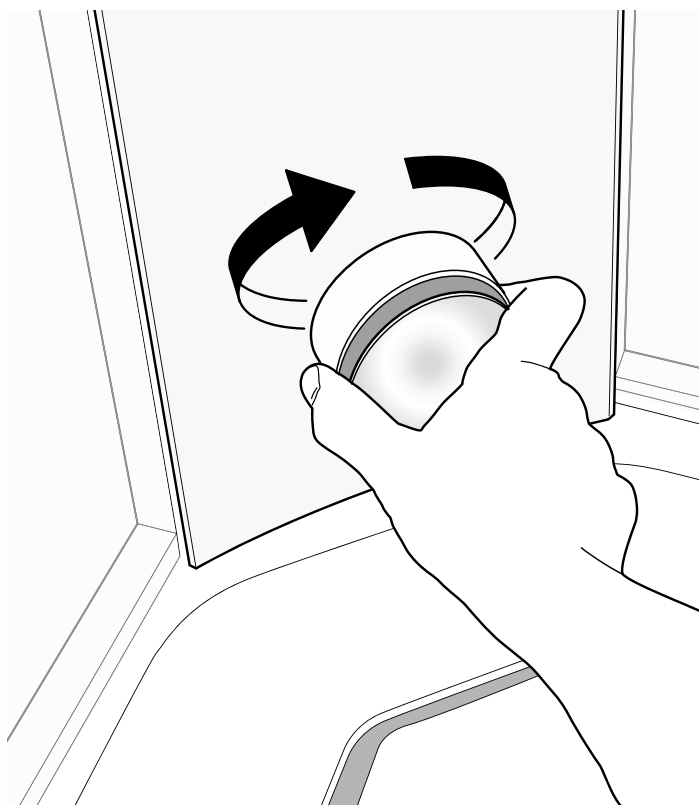

11

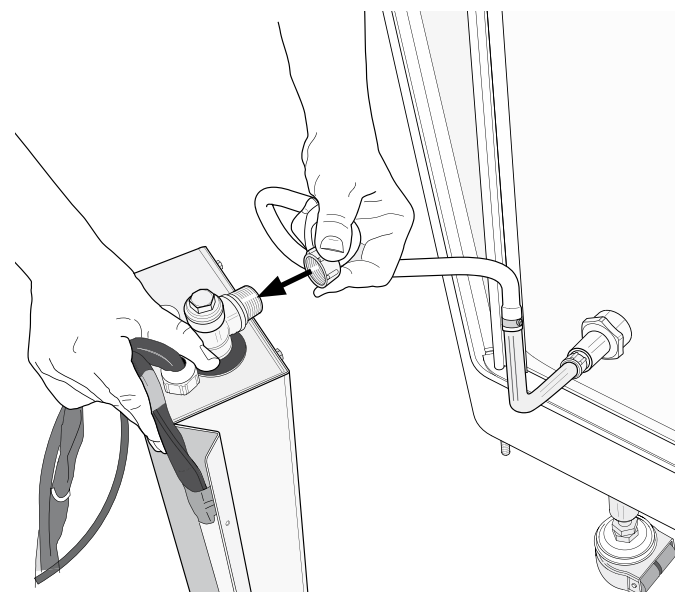

12

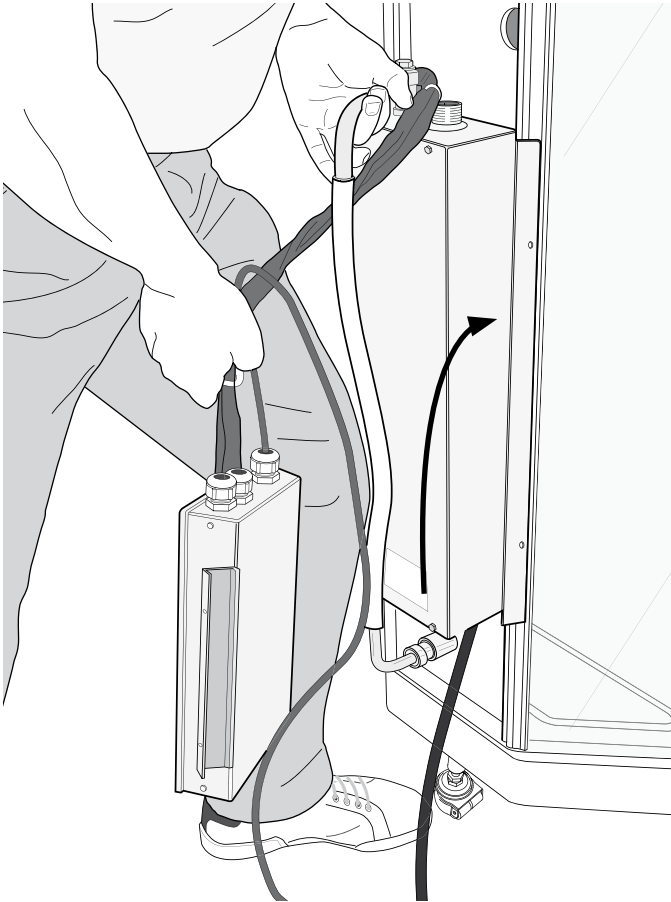

13

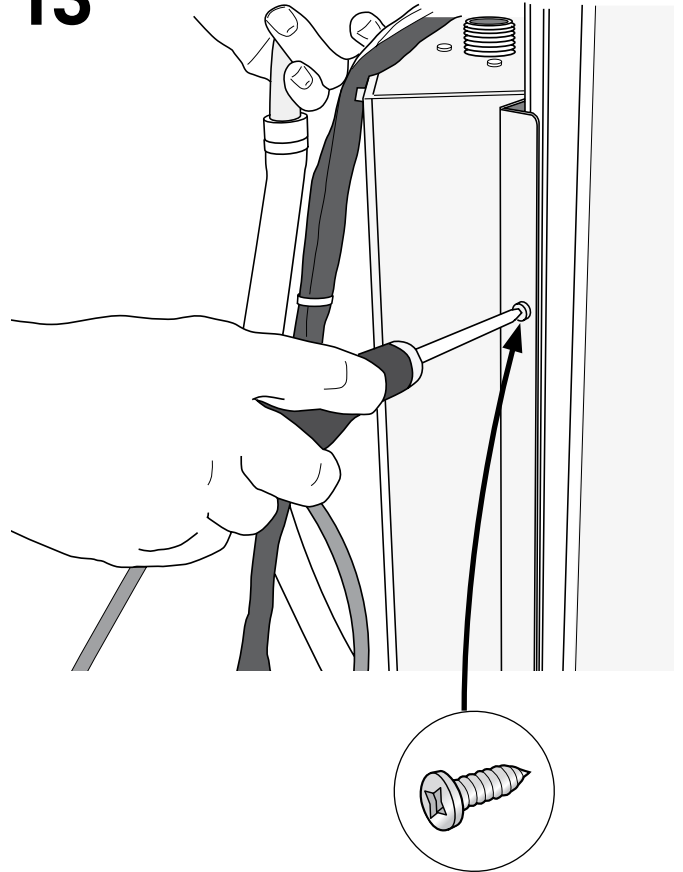

14

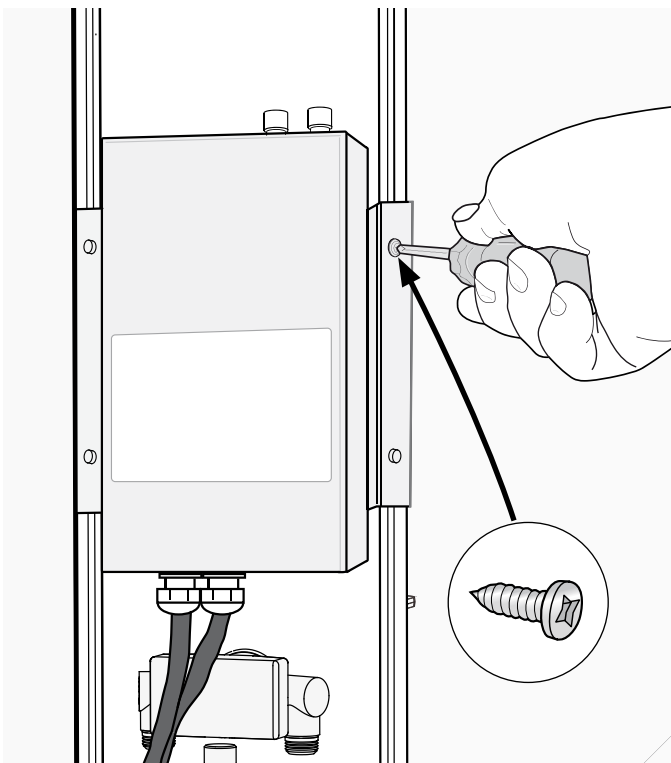

15

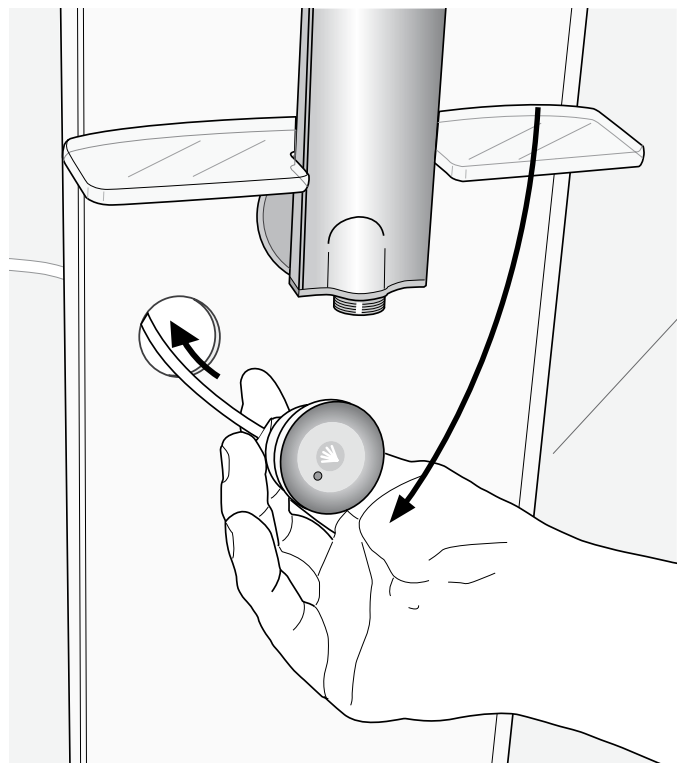

16

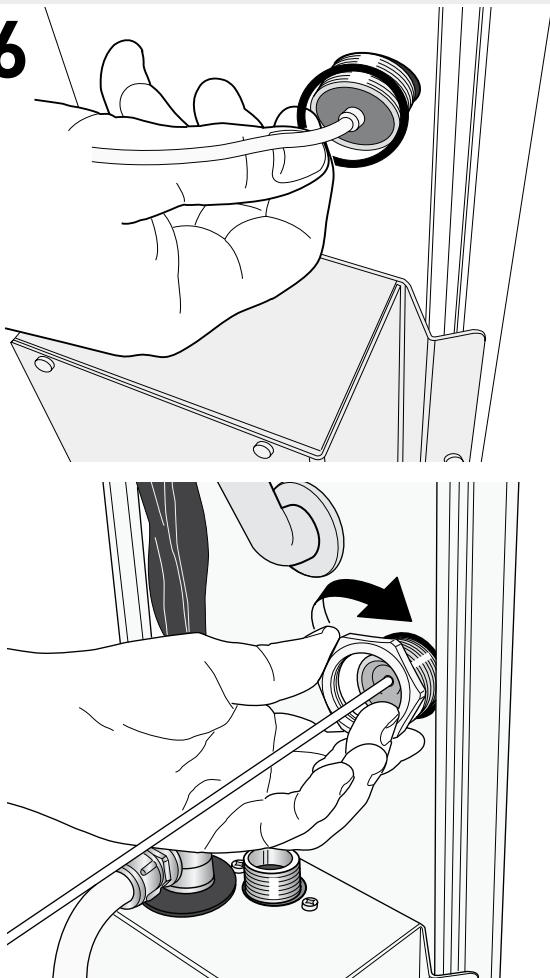

17

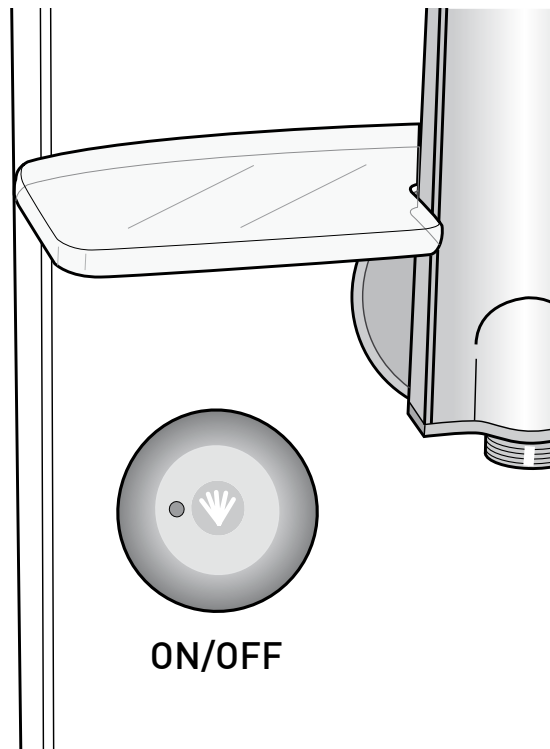

18

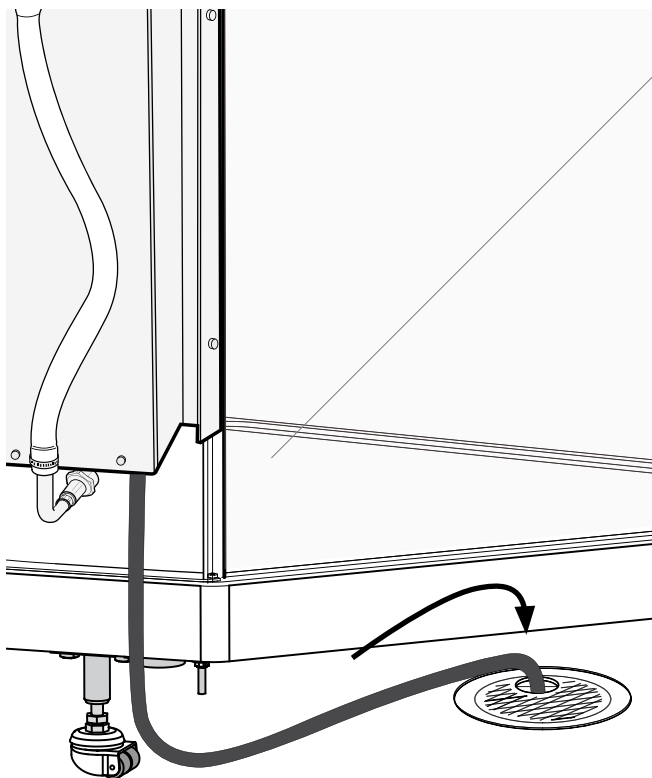

19

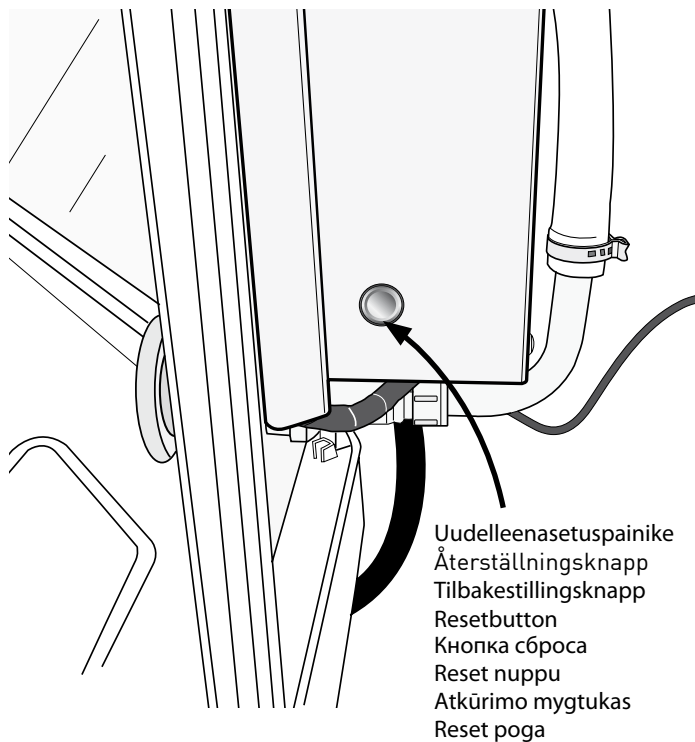

HUOM! Veden kovuusasteen testaus ja suositellut kunnossapitotoimet on tehtävä, jotta takuu pysyy voimassa.

TEST INDIKATOR AV VATTNETS HÄRDHETSGRAD



= PUNAINEN

= VIHREÄ

Testaaminen: Kasta testi-indikaattori veteen (noin 1 sekunnin ajaksi).

Pudistele ylimääräinen vesi pois.

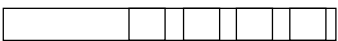
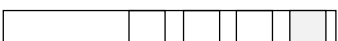
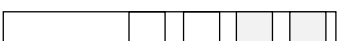
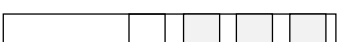
Lue tulos noin yhden minuutin kuluttua.

Test indikator	Kokonaiskovuus	Saksalainen kovuusasteikko ?dH
a) 	< 5 TH	< 3 ? dH erittäin pehmeä vesi
b) 	> 7 TH	> 4 ? dH pehmeä vesi
c) 	> 12 TH	> 7 ? dH keskikova vesi
d) 	> 25 TH	> 14 ? dH kova vesi
e) 	> 37 TH	> 21 ? dH erittäin kova vesi

a) Kalkinpoisto 500 käyttötunnin jälkeen.

b) Kalkinpoisto 350 käyttötunnin jälkeen.

c) Kalkinpoisto 250 käyttötunnin jälkeen.

d) Kalkinpoisto 50 käyttötunnin jälkeen. Kalkkisuodattimen käyttöä suositellaan.

e) Asenna kalkkisuodatin ja testaa veden kovuus.

HUOM! HÖYRYSTIMEN SÄILIÖ PITÄÄ TYHJENTÄÄ KÄYTÖN JÄLKEEN.
(Kalkinpoisto ei korvaa säiliön tyhjentämistä!)

Koska veden laatu eroaa suuresti eri käyttö-alueilla, paikallisen veden kalkkipitoisuus (kovuusaste) täytyy mitata mukana toimitetavalla testi-indikaattorilla. (Noudata testipakkauksessa olevia ohjeita.)

Höyrykehittimen kalkinpoisto pitää tehdä noudattamalla testipakkauksessa ilmoitettua aikaväliä. Kalkinpoisto on kuitenkin suositeltavaa tehdä vähintään 1–2 kertaa vuodessa.

Höyrykehittimen kalkinpoisto suoritetaan kiertämällä turvaventtiili auki ja kaatamalla tämän putken kautta säiliöön seos, jossa on 1 litra (lämmintä) vettä ja mukana toimitettavaa sitruunahappojauhetta.

Tämän jälkeen turvaventtiili kierretään takaisin aiempaan asentoon (tiivistä tarvittaessa eriste-teipillä), höyrykehitin käynnistetään ja veden annetaan kiehua noin 10–15 minuuttia.

Höyrykehitin sammutetaan painamalla painiketta. Tällöin säiliö tyhjenee ja huuhdellaan automaattisesti noin 15 minuutin kuluttua.

Tämän jälkeen höyrykehitin huuhdellaan huolellisesti 2–3 kertaa käynnistämällä höyrystin ja antamalla höyrystimen kiehua (noin 5 minuuttia) sekä tyhjentämällä ja huuhtelemalla se. Tämä toimenpide voidaan toistaa, jos seuraavan höyrykylvyn aikana havaitaan sitruunan tuoksua. Mahdollinen sitruunantuoksu on vaaratonta.

OBS! Test av vattnets hårdhetsgrad samt de rekommenderade underhållsåtgärder skall utföras för att garantin skall gälla.

TEST INDIKATOR AV VATTNETS HÅRDHETSGRAD

= RÖD

= GRÖN

Test procedur : Doppa test indikatorn i vattnet (c. 1 sekund).
Skaka av överloppsvatten.
Avläs efter c. 1 minut.

Test indikator	Total hårdhet	Tyska hårdhetsgrader?dH
a) 	< 5 TH	< 3 ? dH mycket mjukt vatten
b) 	> 7 TH	> 4 ? dH mjukt vatten
c) 	> 12 TH	> 7 ? dH medelhårt vatten
d) 	> 25 TH	> 14 ? dH hårt vatten
e) 	> 37 TH	> 21 ? dH mycket hårt vatten

a) Avkalkning efter 500 timmars bruk

b) Avkalkning efter 350 timmars bruk

c) Avkalkning efter 250 timmars bruk.

d) Avkalkning efter 50 timmars bruk. bruk av kalk filter rekommenderas.

e) Installera ett kalkfilter samt testa vattnets hårdhet.

OBS! AGGREGATETS TANK SKALL TÖMMAS EFTER BRUK.
(Avkalkning skall ej ersätta tömning av tank)

Då vattenkvaliteten varierar mycket vid olika användnings områden, skall det lokala vattnets kalkhalt (hårdhetsgrad) mätas med den medföljande testindikatorn. (följ instruktionerna i testpaketet).

Avkalkningen av ånggeneratoren skall ske enligt den intervall som anges i testpaketet, dock rekommenderas en avkalkning minst 1-2 gånger per år.

Avkalkningen av ånggeneratoren sker så att man skruvar bort säkerhetsventilen och genom det röret fyller man tanken med en lösning av 1 liter vatten (varmt) samt medföljande citronsyre pulver.

Sedan skruvar man tillbaka säkerhetsventilen som den var innan (täta med gängtejp vid behov), samt startar generatoren och låter vattnet koka i ca.10-15 minuter.

Ånggeneratoren stoppas genom att trycka på knappen varvid tanken töms och sköljs automatiskt efter 15 minuter.

Därefter sköljer man ånggeneratoren ordentligt 2-3 gånger genom att starta aggregatet, låta det koka upp (c. 5minuter.) samt tömma och skölja.

Detta kan upprepas om det vid följande ångbad luktar citron. Denna eventuella citrondoft är ofarlig.

OBS! Test av vannets hardhetsgrad samt de anbefalte vedlikeholdstiltak skal utføres for at garantien skal gjelde.

TESTINDIKATOR AV VANNETS HARDHETSGRAD



= RØD

= GRØNN

Testprosedyre: Dypp testindikatoren i vannet (ca. 1 sekund).

Rist av overflødig vann.

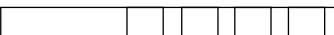
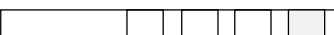
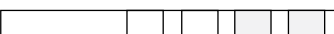
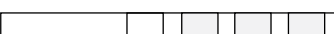
Les av etter ca. 1 minutt.

Test indikator	Total hardhet	Tyske hardhetsgrader?dH
a) 	< 5 TH	< 3 ? dH veldig mykt vann
b) 	> 7 TH	> 4 ? dH mykt vann
c) 	> 12 TH	> 7 ? dH middels hardt vann
d) 	> 25 TH	> 14 ? dH hardt vann
e) 	> 37 TH	> 21 ? dH veldig hardt vann

a) Avkalkning etter 500 timers bruk

b) Avkalkning etter 350 timers bruk

c) Avkalkning etter 250 timers bruk

d) Avkalkning etter 50 timers bruk. Det anbefales bruk av kalkfilter

e) Installer ett kalkfilter samt test vannets hardhet.

OBS! AGGREGATETS TANK SKAL TØMMES ETTER BRUK.
(Avkalkning skal ikke erstatte tømning av tank)

Ettersom vannkvaliteten varierer mye avhengig av bruksområde, skal det lokale vannets kalkinnhold (hardhetsgrad) måles med den medfølgende testindikatoren. (følg instruksjonene i testpakken).

Avkalkningen av dampgeneratoren skal kun foretas med intervallen som er angitt i testpakken, det anbefales imidlertid en avkalkning minst 1-2 ganger i året.

Avkalkningen av dampgeneratoren utføres ved å skru ut sikkerhetsventilen, og gjennom røret fylles tanken med en løsning av 1 liter vann (varmt) samt medfølgende sitronsyrepulver.

Deretter skrues sikkerhetsventilen på plass igjen (tett med gjengetape ved behov), samt starter generatoren og lar vannet koke i ca. 10-15 minutter.

Dampgeneratoren stoppes ved å trykke på knappen slik at tanken tømmes og skylles automatisk etter 15 minutter.



Deretter skylles dampgeneratoren skikkelig 2-3 ganger ved å starte aggregatet, la det koke opp (ca. 5 minutter) samt tømme og skylle. Dette kan gjentas dersom det følgende dampbadet lukter sitron. Denne eventuelle sitronlukten er ufarlig.

NOTE: Test of water hardness and the recommended maintenance measures must be carried out in order for the warranty to be valid

TEST INDICATOR OF WATER HARDNESS

= RED
 = GREEN

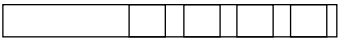
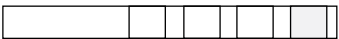
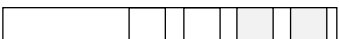
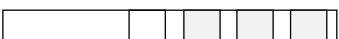
Test procedure: Dip the test indicator in the water (about 1 second).
 Shake off the surplus water.
 Read after about 1 minute.

Test indicator	Total hardness	German degrees of hardness ?dH
a) 	< 5 TH	< 3 ? dH very soft water
b) 	> 7 TH	> 4 ? dH soft water
c) 	> 12 TH	> 7 ? dH medium-hard water
d) 	> 25 TH	> 14 ? dH hard water
e) 	> 37 TH	> 21 ? dH very hard water

- a) Descaling after 500 hours of use
- b) Descaling after 350 hours of use
- c) Descaling after 250 hours of use
- d) Descaling after 50 hours of use. Use of scale filter is recommended.
- e) Install a scale filter and test the water hardness.

NOTE: THE UNIT TANK MUST BE EMPTIED AFTER USE.
 (Descaling should not replace emptying of the tank)

As the quality of water varies greatly in various applications, the local water calcium (hardness ratio) must be measured using the enclosed test indicator. (follow the instructions in the test kit).

Descaling of the steam generator must comply with the interval indicated in the test kit, however, we recommend descaling at least 1-2 times per year.

The steam generator is descaled so that you can unscrew the safety valve and fill the tank through the pipe with a solution of 1 litre of water (warm) and the enclosed citric acid powder.

You then screw the safety valve back on as it was before (seal with thread tape where necessary), and start the generator and let the water boil for approximately 10 to 15 minutes.

You stop the steam generator by pressing the button and the tank is emptied and rinsed automatically after 15 minutes.

Now rinse the steam generator thoroughly 2-3 times by starting the unit, letting it boil (about 5 minutes) and emptying and rinsing.

This can be repeated if you can still smell citrus following a steam bath. This citrus aroma is not hazardous.

ВНИМАНИЕ! Гарантийные обязательства действительны только при условии проведения теста жесткости воды и осуществления рекомендованных мер по уходу.

ТЕСТОВЫЙ ИНДИКАТОР ЖЕСТКОСТИ ВОДЫ

= КРАСНЫЙ

= ЗЕЛЕНый

Выполнение теста: Окуните тестовый индикатор в воду (примерно на 1 сек).

Стряхните излишек воды.

Считайте показание спустя примерно 1 мин.

Тестовый индикатор	Общая жесткость	Немецкие градусы жесткости ?dH	
a)	< 5 TH	< 3	? dH очень мягкая вода
b)	> 7 TH	> 4	? dH мягкая вода
c)	> 12 TH	> 7	? dH среднежесткая вода
d)	> 25 TH	> 14	? dH жесткая вода
e)	> 37 TH	> 21	? dH очень жесткая вода

a) Декальцинация после 500 часов эксплуатации

b) Декальцинация после 350 часов эксплуатации

c) Декальцинация после 250 часов эксплуатации.

d) Декальцинация после 50 часов эксплуатации.

Рекомендуется использование фильтра для очистки от солей жесткости/извести.

e) Установите фильтр для удаления извести и произведите тест жесткости воды.

ВНИМАНИЕ! ОПОРОЖНИТЕ ВОДЯНОЙ БАК ПОСЛЕ ЗАВЕРШЕНИЯ СЕАНСА ПОЛЬЗОВАНИЯ.
(Декальцинация не заменяет необходимости опорожнения водяного бака)

Поскольку качество воды сильно различается от региона к региону, необходимо произвести тест содержания кальция в местной воде (градуса жесткости) с помощью включенного в комплектацию поставки тестового индикатора. (следуйте инструкциям в тест-пакете).

Необходимо соблюдать интервалы декальцинации парогенератора, указанные в тест-пакете, но не реже 1-2 раз в год.

Для декальцинации парогенератора отвинчивают предохранительный клапан и через трубку заполняют бак раствором приложенного при поставке порошка лимонной кислоты в 1 л воды (горячей).

Затем снова устанавливают предохранительный клапан в прежнее положение (уплотните при необходимости лентой для герметизации резьбы), запустите парогенератор, и пусть вода в баке прокипит в течение 10-15 минут.

Парогенератор останавливают нажатием кнопки, при этом бак опорожняется и автоматически ополаскивается спустя 15 минут.

Затем парогенератор тщательно промывают 2-3 раза, запуская агрегат, предоставляя воде прокипеть (примерно 5 минут), затем опорожняя и промывая бак.

Повторите процедуру, если при пользовании после очистки пар имеет запах лимона. Пар с запахом лимона не токсичен и не опасен для здоровья.



NB! Veekareduse test ja soovitusliku hooldusmeetmed on vajalikud garantii kehtivuseks.

VEEKAREDUSE INDIKAATORTEST

Testiprotseduur: Kastke indikaator vett (u 1 sekundiks). Raputage maha üleliigne vesi. Lugege näit u 1 minuti pärast.

= PUNANE

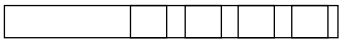
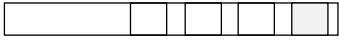
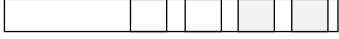
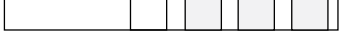
= ROHELINE

Indikaatoritest	Karedus	Saksa karedusemäärad ?dH	
a) 	< 5 TH	< 3	? dH väga pehme vesi
b) 	> 7 TH	> 4	? dH pehme vesi
c) 	> 12 TH	> 7	? dH keskmise karedusega vesi
d) 	> 25 TH	> 14	? dH kare vesi
e) 	> 37 TH	> 21	? dH väga kare vesi

a) Katlakivi eemaldus pärast 500 töötundi

b) Katlakivi eemaldus pärast 350 töötundi

c) Katlakivi eemaldus pärast 250 töötundi

d) Katlakivi eemaldus pärast 50 töötundi. Soovituslik on lubjafiltri kasutamine.

e) Paigaldage lubjafilter ja testige vee karedust.

NB! SEADME PAAK TULEB PÄRAST KASUTAMIST TÜHJENDADA.
(Katlakivi eemaldus ei asenda paagi tühjendust)

Kui veekvaliteet erinevates kasutuspiirkondades varieerub palju, tuleb kohaliku vee lubjasisaldust (karedust) mõõta kaasasoleva indikaatoritestiga. (järgige testi pakendis olevaid juhiseid).

Aurugeneraatori katlakivi eemaldus peab toimuma vastavalt testi pakendis toodud intervallile, kuid vähemalt 1-2 korda aastas.

Aurugeneraatori katlakivi eemaldamiseks tuleb lahti kruvida ohutusventiil ja selle toru kaudu täita paak lahusega 1 liitrist (soojast) veest koos kaasasoleva sidrunhappe pulbriga.

Seejärel tuleb ohutusventiil tagasi kruvida (vajadusel tihendada keermeteibiga), käivitada generaator ja lasta veel keeda u 10-15 minutit. Aurugeneraatori seiskamiseks vajutage nupule, seejärel paak tühjendatakse ja loputatakse automaatselt 15 minuti pärast.

Seejärel loputage aurugeneraator korralikult 2-3 korda – käivitage seade, laske veel keeda (u 5 minutit), tühjendage ja loputage.

Seda protseduuri võib korrata, kui järgneva auruvanni korral on tunda sidruni lõhna. Võimalik sidrunilõhn on ohutu.





Patarimas! Kad galiotų garantija, būtina atlikti vandens kietumo tyrimus ir nustatyti priežiūros priemones.

VANDENS KIETUMO TESTO INDIKATORIUS

= RAUDONAS

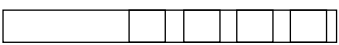
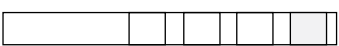
= ŽALIAS

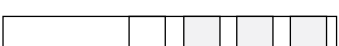
Testo procedūra: Pamerkite testo indikatorių į vandenį (maždaug 1 sek.). Nukratykite vandens perteklių. Tikrinkite po maždaug 1 minutės.

	Testo indikatorius	Bendrasis kietumas	Vokiški kietumo laipsniai ?dH
a)	 < 5 TH	< 3	? dH itin minkštas vanduo
b)	 > 7 TH	> 4	? dH minkštas vanduo
c)	 > 12 TH	> 7	? dH vidutinio kietumo vanduo
d)	 > 25 TH	> 14	? dH kietas vanduo
e)	 > 37 TH	> 21	? dH itin kietas vanduo

a) Nukalkinimus po 500 val. naudojimo

b) Nukalkinimus po 350 val. naudojimo

c) Nukalkinimus po 250 val. naudojimo

d) Nukalkinimus po 50 val. naudojimo . naudojimo, rekomenduojama naudoti kalkių filtrą.

e) Sumontuokite kalkių filtrą ir patikrinkite vandens kietumą.

Patarimas! ĮRENGINIO BAKAS PO NAUDOJIMO TURI BŪTI IŠTUŠTINTAS. (Nukalkinimas nekompensuoja bako ištuštinimo.)

Jei įvairiose naudojimo srityse vandens kokybė labai varijuoja, kalkių kiekį vandenyje (vandens kietumą) būtina matuoti vietoje, naudojant tinkamus testo indikatorius (laikykitės testo pakete pateikiamų instrukcijų).

Garų generatoriaus nukalkinimas turi būti atliekamas intervalais, nurodytais testo pakuotėje, bet rekomenduojama nukalkinti ne rečiau nei 1–2 kartus per metus.

Garų generatoriaus nukalkinimas atliekamas taip: nuimamas saugos ventilis, į baką tiesiai iš vamzdžio pilama 1 litras vandens (šilto) ir pridedama citrinų rūgštis.

Tada saugos ventilis įsukamas atgal į savo vietą (prireikus sandarinamas sandarinamąja juosta), paleidžiamas generatorius ir vanduo šildomas maždaug 10–15 minučių.

Garų generatorius sustabdomas spustelėjus mygtuką, tada bakas ištuštinamas ir automatiškai išskalaujamas po 15 min.

Po to garų generatorius skalaujamas 2–3 kartus iš eilės paleidžiant įrenginį, leidžiant jam šildyti vandenį (apie 5 min), ištuštinant ir išskalaujant i kitą kartą prausiantis nepavojingas.

UZMANĪBU! Lai būtu spēkā garantija, nepieciešams veikt ūdens cietības testu un ieteicamos apkopes pasākumus.

ŪDENS CIETĪBAS TESTA INDIKATORS



= sarkans

= zaļš

Testa procedūra: testa indikators jāiemērc ūdenī (uz 1 sekundi).

Jānokrata liekais ūdens.

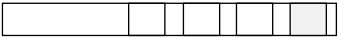
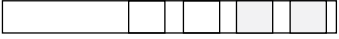
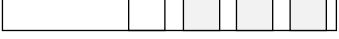
Pēc apm. 1 minūtes jānolasa cietība.

Testa indikators	Kopējā cietība	Vācu ūdens cietības grādi, °dH	
a) 	< 5 TH	< 3	? dH ļoti mīksts ūdens
b) 	> 7 TH	> 4	? dH mīksts ūdens
c) 	> 12 TH	> 7	? dH vidēji ciets ūdens
d) 	> 25 TH	> 14	? dH ciets ūdens
e) 	> 37 TH	> 21	? dH ļoti ciets ūdens

a) Atkaļķošana pēc 500 darba stundām

b) Atkaļķošana pēc 350 darba stundām

c) Atkaļķošana pēc 250 darba stundām

d) Atkaļķošana pēc 50 darba stundām. Ieteicams lietot kaļķa filtru.

e) Jāuzstāda kaļķa filtrs, kā arī jāpārbauda ūdens cietība.

UZMANĪBU! IEKĀRTAS TVERTNE PĒC LIETOŠANAS JĀIZTUKŠO.
(Atkaļķošana nevar aizstāt tvertnes iztukšošanu)

Sakarā ar to, ka ūdens kvalitāte dažādos reģionos var būt ļoti atšķirīga, ūdens kaļķa saturs (cietība) iekārtas uzstādīšanas vietā jāpārbauda ar komplektā iekļautā testa indikatora palīdzību. (Ievērojiet testera iepakojumā atrodamo instrukciju).

Tvaika ģenerators jāatkaļķo ar tādiem intervāliem, kādi norādīti uz testera iepakojuma, tomēr ieteicams veikt atkaļķošanu ne retāk kā 1-2 reizes gadā.

Lai atkaļķotu tvaika ģeneratoru, vispirms jāizskrūvē drošības vārsts un pa cauruli jāiepilda tvertne šķīdums, kas sastāv no 1 litra (silta) ūdens un komplektā iekļautā citronskābes pulvera.

Pēc tam jāieskrūvē atpakaļ vietā drošības vārsts (ja nepieciešams, vītne jānoblīvē ar blīvējuma lenti), jāieslēdz ģenerators un jāļauj ūdenim vārīties apm. 10-15 minūtes.

Nospiežot taustiņu, jāizslēdz tvaika ģenerators, kā rezultātā tiek iztukšota ūdens tvertne un pēc 15 minūtēm automātiski notiek skalošana.

Pēc tam 2-3 reizes kārtīgi jāizskalo tvaika ģenerators, ieslēdzot agregātu, ļaujot ūdenim uzvārīties (apm. 5 minūtes), pēc kā iedarbosies iztukšošanas un skalošanas.

Šo procedūru var atkārtot, lai tvaika dušai nebūtu citrona aromāts. Taču šis aromāts nav kaitīgs.

FI Sähköasennus

Tyyppi
HSAJ (2.2 kW)
230 V~

Amp	mm ²	Awg
10	1.5	14

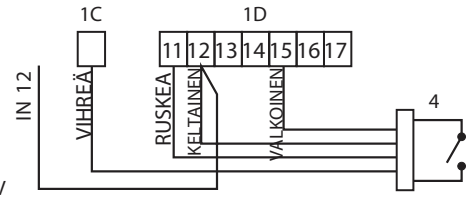
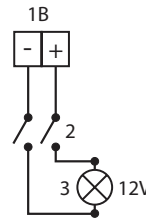
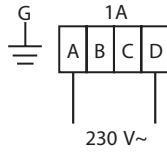

Tyyppi
HSAJ (4.5 kW)
230 V~

Amp	mm ²	Awg
20	4	12

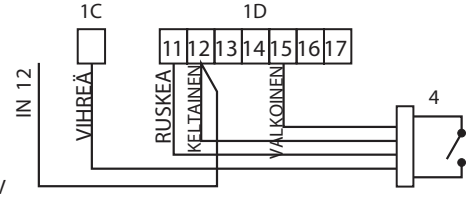
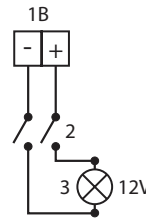
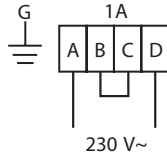

Tyyppi
HSAJ (4.5 kW)
400 V 2N~

Amp	mm ²	Awg
10	1.5	14

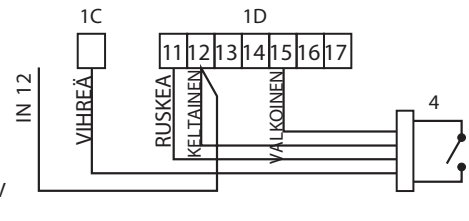
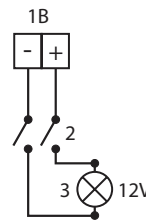
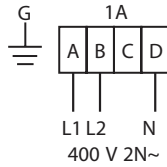

1A = Liitänt. 4-napainen
1B = Muuntaja
1C = Liitänt. 1-napainen
1D = Piirikortti

2 = Valaistuspainike
3 = Valaistus(x6)
4 = Kytkin ON/OFF

Muista maadoitus!

Art.nr 0400 0356

Liitinmerkintä HSAJ
Etiketti: 90x130mm
Piir.nro: 17168
Tuotenro: 0400 0356
Päiväys: 100121
Muutettu: 121028
Sis. etikettitietok.

Sähköliitännän saa tehdä vain valtuutettu sähköasentaja kytkentäkaavion mukaisesti. Höyrynkemittin pitää kytkeä aina vikavirtasuojakytkimeen ja päävirtakytkimeen, jossa on kaikki vaiheet.

SE Einstallation

Typ
HSAJ (2.2 kW)
230 V~

Amp	mm ²	Awg
10	1.5	14

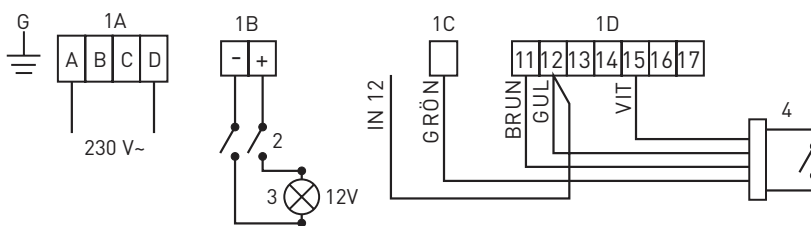

Typ
HSAJ (4.5 kW)
230 V~

Amp	mm ²	Awg
20	4	12

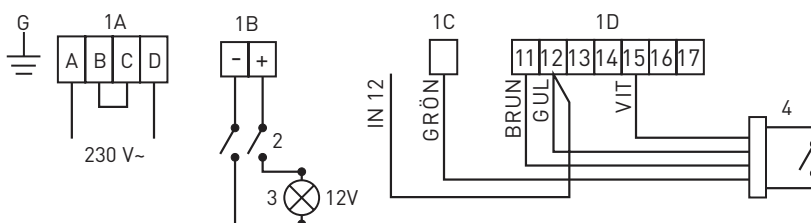

Typ
HSAJ (4.5 kW)
400 V 2N~

Amp	mm ²	Awg
10	1.5	14

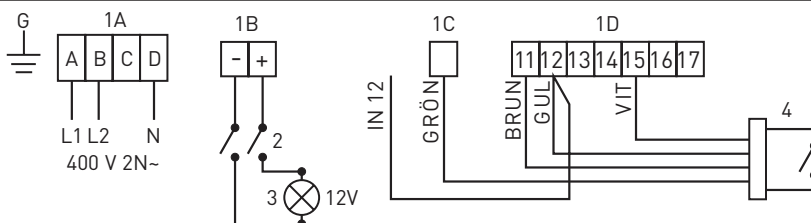

1A = Kopplingsplint 4-polig
1B = Transformator
1C = Kopplingsplint 1-polig
1D = Kretskort

2 = Strömbrytare belysning
3 = Belysning (x6)
4 = Strömbrytare AV/PÅ

Glöm inte att jorda!

Art.nr 0400 0356

Inkopplingsetikett HSAJ

Etikett: 90x130mm

Ritningsnr: 17168

Art.nr: 04000356

Datum: 100121

Ändr.datum: 121028

Finns i etikettdatabas

Elanslutning skall göras av behörig elektriker enligt inkopplingschema.

Ånggeneratoren skall alltid anslutas till en jordfelsbrytare och en allpolig huvudströmbrytare.

Type
HSAJ (2.2 kW)
230 V~

Amp	mm ²	Awg
10	1.5	14

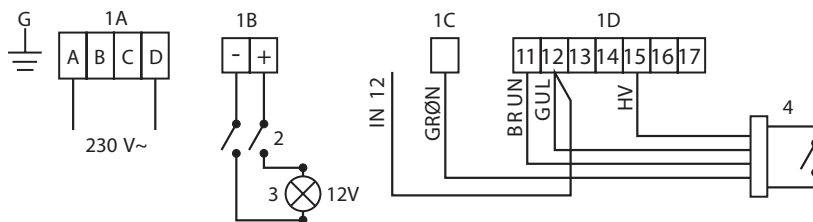

Type
HSAJ (4.5 kW)
230 V~

Amp	mm ²	Awg
20	4	12

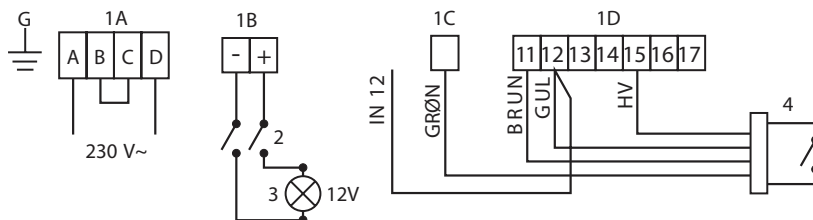

Type
HSAJ (4.5 kW)
400 V 2N~

Amp	mm ²	Awg
10	1.5	14

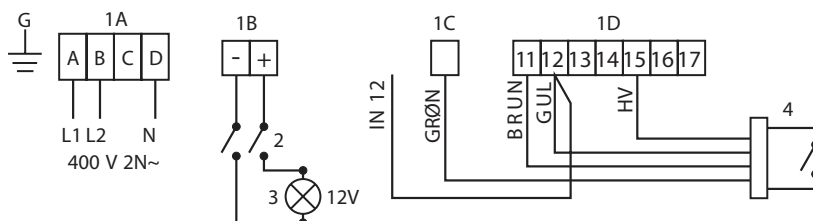

1A = Koblingssplint 4-polet
1B = Transformator
1C = Koblingssplint 1-polet
1D = Kretskort

2= Strømbryter belysning
3= Belysning (x6)
4= Strømbryter AV/PÅ

Du må ikke glemme jordingen!

Art.nr 0400 0356

Koblingsetikett HSAJ
Etikett 90x130mm
Plannummer: 17168
Art.nr: 0400 0356
Dato: 100121
Endringsdato: 121028
Finnes i etikettdatabasen

Elektrisk installasjon skal utføres av en kvalifisert elektriker i henhold til koblings skjemaet. Dampgeneratoren skal alltid kobles til en jordfeilbryter og en allpolet hovedstrømbryter.

GB Electrical installation

Type
HSAJ (2.2 kW)
230 V~

Amp	mm ²	Awg
10	1.5	14

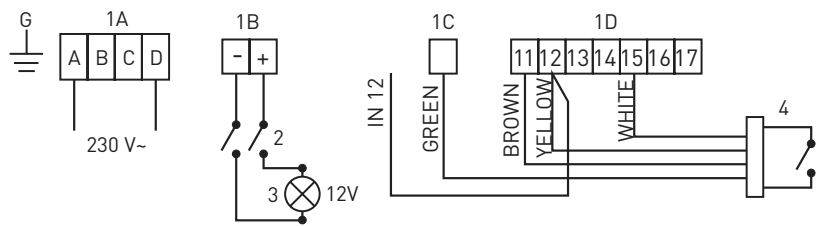

Type
HSAJ (4.5 kW)
230 V~

Amp	mm ²	Awg
20	4	12

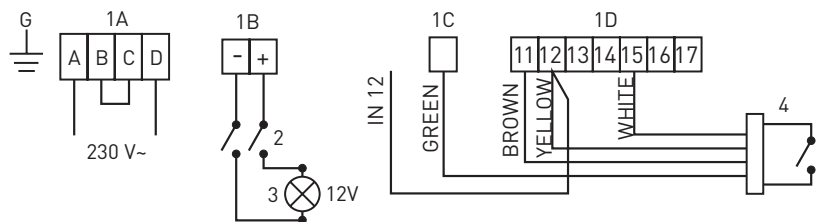

Type
HSAJ (4.5 kW)
400 V 2N~

Amp	mm ²	Awg
10	1.5	14

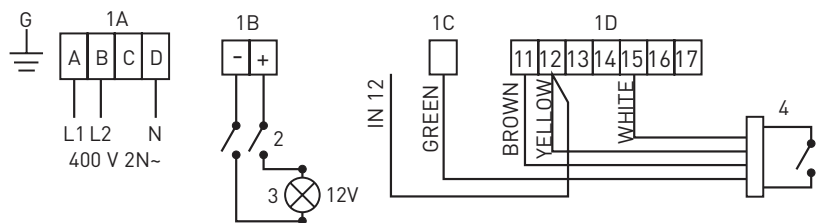

- 1A = Terminal block 4-pole
- 1B = Transformer
- 1C = Terminal block 1-pole
- 1D = PCB
- 2 = Power switch lighting
- 3 = Lighting (x6)
- 4 = Power switch ON/OFF

Do not forget to earth!

Art.no 0400 0356

Wiring label HSAJ
Label: 90x130mm
Drawing no: 17168
Art.no: 0400 0356
Date: 21/01/10
Changed date: 28/10/12
Available in label database

Electrical connections must be made by a qualified electrician in compliance with the wiring diagram. The steam generator must always be connected to a residual current device and a multi-pole main power switch.

Тип
HSAJ (2,2 кВт)
230 В перем. тока

Amp	mm ²	Awg
10	1.5	14

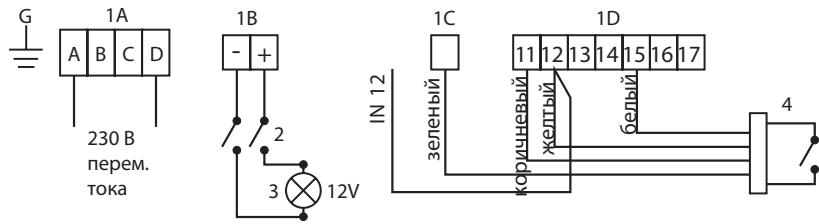

Тип
HSAJ (4,5 кВт)
230 В перем. тока

Amp	mm ²	Awg
20	4	12

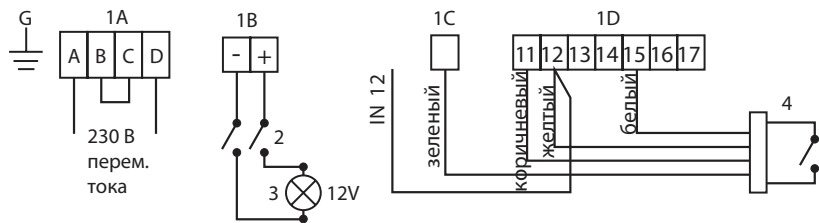

Тип
HSAJ (4,5 кВт)
400 В 2 фазы
+ нейтраль ~

Amp	mm ²	Awg
10	1.5	14

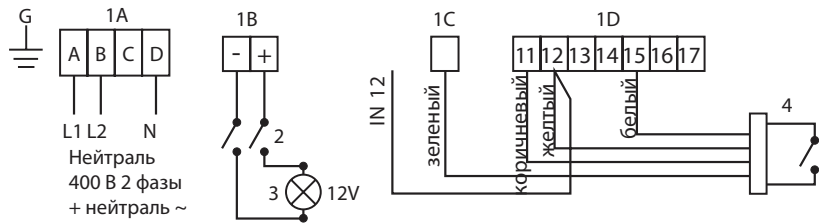

1A = Клемма 4-полюсная
1B = Трансформатор
1C = Клемма 1-полюсная
1D = Печатная плата

2 = Выключатель освещения
3 = Освещение (х6)
4 = Выключатель ОТКЛ/ВКЛ

Не забудьте о заземлении!

№ арт 0400 0356

Этикетка подключения HSAJ

Этикетка: 90x130 мм

№ черт: 17168

№ арт.: 0400 0356

Дата: 100121

Дата измен.: 121028

В базе данных маркировочных этикеток

Подключение электропитания должно выполняться квалифицированным электромонтером в соответствии с монтажной схемой. Генератор пара необходимо всегда подключать с УЗО и главным выключателем для отключения всех полюсов.

Tüüp
HSAJ (2.2 kW)
230 V~

Amp	mm ²	Awg
10	1.5	14

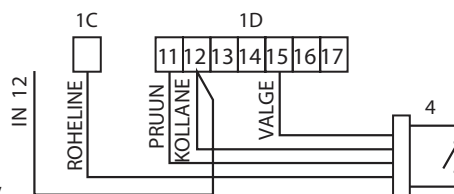
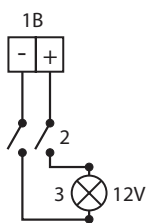
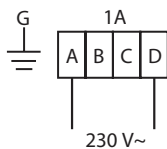

Tüüp
HSAJ (4.5 kW)
230 V~

Amp	mm ²	Awg
20	4	12

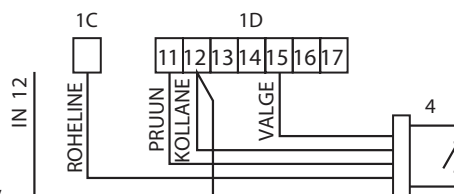
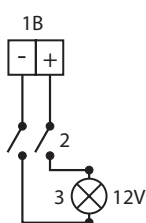
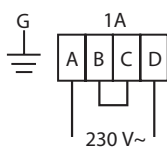

Tüüp
HSAJ (4.5 kW)
400 V 2N~

Amp	mm ²	Awg
10	1.5	14

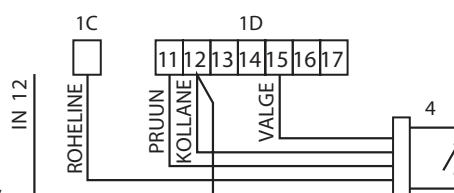
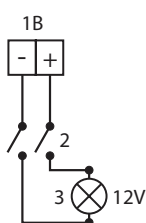
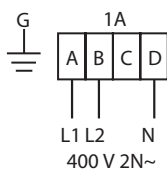

- 1A = Ühenduse splint 4-pooluseline
1B = Transformaator
1C = Ühenduse splint 1-pooluseline
1D = Elektriskeem
- 2= Valgustuse voolulüliti
3= Valgustus (x6)
4= Voolulüliti VÄLJAS/SEES

Ärge unustage maandust!

Art. nr 0400 0356

Ühenduse etikett HSAJ
Etikett: 90x130mm
Joonise nr: 17168
Artikli nr: 0400 0356
Kuupäev: 21.01.10
Muutmise kuupäev: 28.10.12
Olemas etiketiandmebaasis

Elektriühenduse peab teostama kompetentne elektrik vastavalt elektriskeemile.
Aurugeneraator peab alati olema ühendatud rikkevoolukaitselüliti ja mitmepooluselise kaitselülitiga.

Tipas
HSAJ (2.2 kW)
230 V~

Amp	mm ²	Awg
10	1.5	14

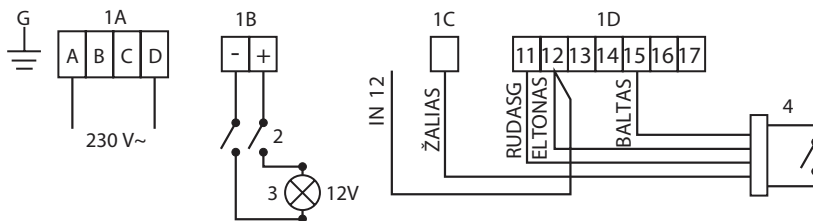

Tipas
HSAJ (4.5 kW)
230 V~

Amp	mm ²	Awg
20	4	12

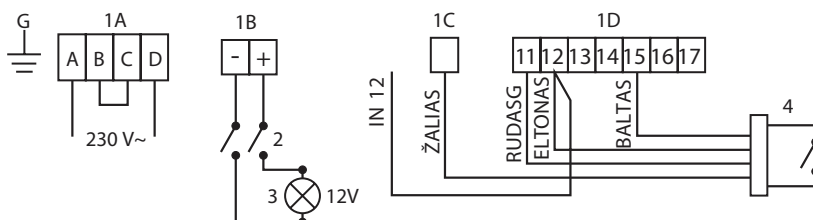

Tipas
HSAJ (4.5 kW)
400 V 2N~

Amp	mm ²	Awg
10	1.5	14

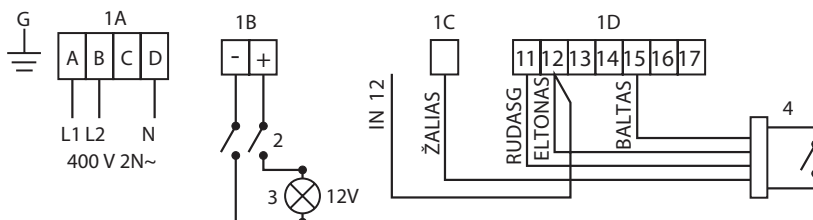

1A = 4 polių bloko terminalas
1B = transformatorius
1C = 1 polio bloko terminalas
1D = mikroschema

2= maitinimo jungiklio apšvietimas
3= apšvietimas (x 6)
4= maitinimo jungiklis IŠJUNGTAS / ĮJUNGTAS

Nepamirškite įžeminti

Pr.nr 0400 0356

Sujungimo etiketė HSAJ

90x130mm

Schemas Nr. 17168

Pr. Nr. 0400 0356

Data: 2010-01-21

Keitimo data: 2012-10-28

Yra etikečių duomenų bazė

Prijungti elektros dalis pagal montavimo schemas turi įgaliotas elektrikas.

Garų generatorių reikia visada jungti naudojant įžemintą pertraukiklį ir visų polių pagrindinį maitinimo jungiklį.

LV Elektroinstalācija

Tips
HSAJ (2.2 kW)
230 V~

Amp	mm ²	Awg
10	1.5	14

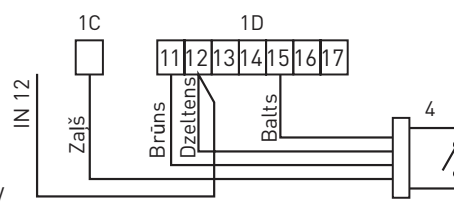
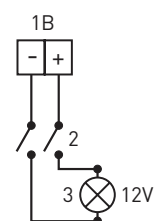
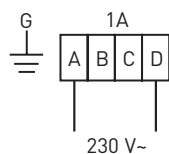

Tips
HSAJ (4.5 kW)
230 V~

Amp	mm ²	Awg
20	4	12

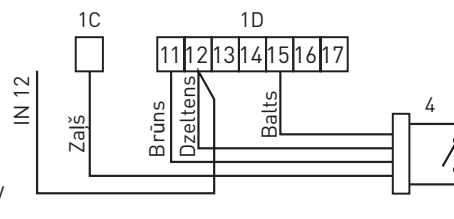
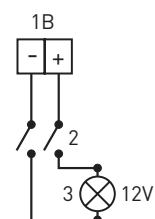
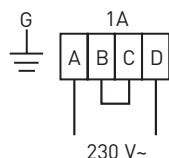

Tips
HSAJ (4.5 kW)
400 V 2N~

Amp	mm ²	Awg
10	1.5	14

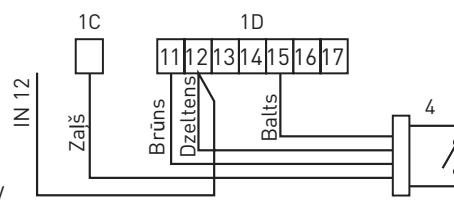
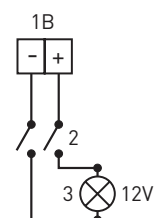
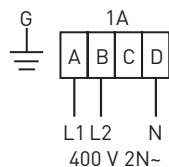

1A = pieslēguma cokols, 4 poli
1B = transformators
1C = pieslēguma cokols, 1 pols
1D = shēma plate

2 = Apgaismojuma slēdzis
3 = Apgaismojums (x6)
4 = ieslēgšanas / izslēgšanas slēdzis

Neaizmirstiet zemējumu!

Art.no 0400 0356

Pieslēguma etiķete HSAJ
Etiķete: 90x130mm
Rasējuma Nr: 17168
Art. Nr.: 0400 0356
Datums: 21.01.10.
Izmaiņu datums: 28.10.12.
Iekļauts etiķešu datubāzē

Iekārtas pievienošana elektrotīklam jāuztic kvalificētam elektrotehnikas speciālistam un jāveic saskaņā ar pieslēguma shēmu. Tvaika ģenerators vienmēr jāpievieno, izmantojot zemējuma aizsargslēdzi un centrālo slēdzi ar visu polu atvienošanas iespēju.

Takuukortti: Helo-höyrystin.

Jotta tämän höyrystimen takuu tulisi voimaan, tämä takuukortti on täytettävä ja lähetettävä rekisteröitäväksi käyttöön IDO/Porsgrund-asiakaspalveluun. Täytä tarvittavat tiedot.

Täytetty kortti lähetetään seuraavaan osoitteeseen:

Porsgrund Norge:

Ido Sverige:

Ido Suomi:

Ido:

Nimi:

Osoite:

Malli: Sarjanumero:

Mitattu veden kovuusaste höyrystimen vesiliitännän kohdalla: dH°

Jotta takuu pysyisi voimassa, seuraavien ehtojen tulee täyttyä:

Veden kovuusaste ei saa olla yli 7 dH°.

Veden johtokyvyn on oltava vähintään: 15 µS

Sähköliitäntä: 230 V, 1 N ±10 V. Höyrystin on liitetty maadoitettuun pistorasiaan.

Asennuspaikka ja -aika:

Paikka: Päivämäärä:

Allekirjoittanut on tutustunut tämän takuukortin tietoihin ja täyttänyt tarvittavat tiedot.
Lisäksi allekirjoittanut vakuuttaa, että höyrystin on asennettu asennusohjeen mukaisesti.

Allekirjoittaja:

Garantikort: Helo ångaggregat.

För att garantin skall gälla för detta ångaggregat skall detta garantikort ifyllas samt sändas för registrering till IDO/Porsgrund kundservice i gällande land. Behövlig information skall fyllas i.

Ifyllt kort sändes till följande address:

Porsgrund Norge:

Ido Sverige:

Ido Finland:

Ido.....

Namn:

Address:

Model: Serie nr:

Uppmätt hårdhetsgrad på vattnet i aggregatets vattenanslutningspunkt: dH°

För att full garanti skall vara gällande skall följande kriterier uppfyllas:

Vattnets hårdhetsgrad får ej överstiga: 7dH°

Vattnets ledningsförmåga får ej understiga: 15µS

Elanslutning: 230V,1N ±10V. Aggregatet anslutet till jordad uttag.

Plats och tid för montage:

Plats: Datum:.....

Undertecknad har tagit del av informationen i detta garantikort, fyllt i behövlig information samt försäkrat sig över att aggregatet är monterat i enlighet med monteringsanvisningen:

Undertecknad:

Garantikort: Helo dampaggregat.

For at garantien skal gjelde for dette dampaggregatet, skal dette garantikortet fylles ut og sendes for registrering til IDO/Porsgrund kundeservice i gjeldende land. Nødvendig informasjon skal fylles ut.

Utfylt kort skal sendes til følgende adresse:

Porsgrund Norge:

Ido Sverige:

Ido Finland:

Ido:

Navn:

Adresse:

Modell: Serienr:

Oppmålt hardhetsgrad av vannet i aggregatets vanntilkobling: dH°

For at full garanti skal være gjeldende, må følgende kriterier oppfylles:

Vannets hardhetsgrad må ikke overstige: 7dH°

Vannets ledeevne må ikke være under: 15µS

Elektrisk tilkobling 230 V, 1 N ±10 V. Aggregatet er tilkoblet jordet uttak.

Sted og tid for montering:

Sted: Dato:

Undertegnede har lest informasjonen i dette garantikortet, fylt ut nødvendig informasjon, og sørget for at aggregatet er montert i henhold til monteringsanvisningen:

Undertegnede: :

Warranty card: Helo steam unit.

In order for the warranty to apply for this steam unit, this warranty card must be filled out and sent for registration to IDO/Porsgrund customer service in the relevant country. The required information must be entered.

Completed cards are sent to the following address:

Porsgrund Norway:

Ido Sweden:

Ido Finland:

Ido:

Name:

Address:

Model: Serial no:

The measured hardness of the water at the unit's water connection point dH°

In order for the warranty to be fully valid, the following criteria must be met:

Water hardness must not exceed: 7dH°

Water conductivity must not be less than: 15PS

Electrical connection: 230V,1N ±10V. The unit is connected to an earthed socket.

Place and time of installation:

Place: Date:

The undersigned has read the information in this warranty card, filled out the necessary information and has made sure that the unit is installed in accordance with the installation instructions:

Signed:

Гарантийный талон: Паровой модуль Helo.

Для того, чтобы гарантийные обязательства распространялись на данный агрегат, необходимо заполнить гарантийный талон и отослать его для IDO/Porsgrund регистрации в службу поддержки клиентов в соответствующей стране. Следует указать всю необходимую информацию.

Заполненный талон отправьте по адресу:

Porsgrund Норвегия:

Ido Швеция:

Ido Финляндия:

Ido:

Имя, фамилия:

Адрес:

Модель: Серия №:

Замеренный градус жесткости воды в месте подключения модуля к водопроводной сети: dH°

Для того, чтобы гарантийные обязательства были действительны в полном объеме, должны выполняться следующие критерии:

Градус жесткости воды не должен превосходить: 7dH°

Проводимость воды не должна быть ниже: 15 микросименс

Питание: 230 В, 1 фаза + нейтраль ±10 В. Модуль подключен к заземленному выводу.

Место и время монтажа:

Место: Дата:

Нижеподписавшийся ознакомлен с информацией в данном гарантийном талоне, внес необходимые данные и убедился, что модуль смонтирован в соответствии с руководством по монтажу:

Подпись:

Garantiitalong Helo auruseade

Auruseadme garantii kehtivuseks tuleb täita käesolev garantiitalong ja saata registreerimiseks IDO/Porsgrund klienditeenindusele vastavas riigis. Täita tuleb vajalik informatsioon.

Täidetud talong saata järgnevale aadressile:

Porsgrund Norra:

Ido Rootsi:

Ido Soome:

Ido:

Nimi:

Aadress:

Mudel: Seeria nr:

Mõõtku vee karedus seadme veeühenduse punktis: dH°

Täisgarantii kehtivuseks peavad olema täidetud järgnevad kriteeriumid:

Vee karedus ei tohi ületada: 7dH°

Vee juhtivus ei tohi olla alla: 15µS

Elektriühendus: 230V, 1N ±10V. Seaded ühendatud maandusega kontakti.

Paigalduse koht ja aeg:

Koht: Kuupäev:

Allakirjutanu on tutvunud käesoleva garantiitalongi sisuga, täitnud vajaliku informatsiooni ja tagab, et seade on paigaldatud vastavalt paigaldusjuhiste.

Allakirjutanu:

Garantijos kortelė: Garų įrenginys Helo.

Kad galiotų garų įrenginio garantija, būtina užpildyti šią garantijos kortelę ir išsiųsti registruoti į IDO/Porsgrund klientų aptarnavimo skyrių atitinkamoje šalyje. Būtina įrašyti reikiamą informaciją.

Užpildyta kortelė siunčiama šiuo adresu:

Porsgrund Norvegija:

Ido Švedija:

Ido Suomija:

Ido :

Vardas:

Adresas:

Modelis: Serijos nr:

Išmatuotas vandens kietumas įrenginio prijungimo prie vandentiekio vietoje: dH°

Kad galiotų garantija, būtina šrašyti toliau surašytus kriterijus:

Vandens kietumas neturi viršyti 7 dH°

Vandens laidumas neturi būti mažesnis kaip 15 μ S

Elektros sujungimas: 230 V, 1 N \pm 10 V. Įrenginys jungiamas į žemintą lizdą.

Montavimo vieta ir laikas:

Vieta: Data:

Pasirašęs asmuo perskaitė šioje garantijos kortelėje esančią informaciją, užpildė reikiamą informaciją ir įsitikino, kad įrenginys sumontuotas pagal montavimo instrukcijas.

Pasirašė:

Garantijas karte: Helo tvaika agregāts

Lai tvaika agregātam būtu spēkā garantija, šī garantijas karte jāaizpilda un reģistrācijas nolūkā jānosūta IDO/Porsgrund klientu apkalpošanas dienestam attiecīgajā valstī. Jāieraksta nepieciešamā informācija.

Aizpildītā karte jānosūta uz šādu adresi:

Porsgrund Norvēģijā:

Ido Zviedrijā:

Ido Somijā:

Ido:

Nosaukums / vārds:

Adrese:

Modelis: Sērijas Nr:

Izmērītā ūdens cietība tvaika agregāta uzstādīšanas un pieslēgšanas vietā: dH°

Lai garantija būtu spēkā pilnā apmērā, jābūt izpildītiem šādiem kritērijiem:

Ūdens cietība nedrīkst pārsniegt: 7 dH°;

Ūdens vadītspēja nedrīkst būt mazāka nekā: 15 μ s;

Elektrobarošana: 230V, 1 N \pm 10V. Agregāta pievienošanai jālieto sazemēta kontaktligzda.

Montāžas vieta un laiks:

Vieta: Datums:

Parakstītājs ir iepazinies ar šajā garantijas kartē norādīto informāciju, ierakstījis tajā nepieciešamās ziņas un pārliecinājies par to, ka agregāta montāža ir veikta saskaņā ar montāžas instrukciju:

Paraksts:

FI Ohjeita höyrykylpyä varten

Höyrykylvyssä suhteellisen ilmankosteuden on oltava 100 %, ja noin 45 °C:n lämpötilaa pidetään useimmiten kaikkein miellyttävimpänä.

Höyrykylvyn ensisijaisena hyötynä ovat sen rentouttavat ja stressiä alentavat ominaisuudet.

Väsyneet lihakset ja nivelet elpyvät lämmössä, jota käytetään myös kuntoutukseen tiettyjen urheiluvammojen yhteydessä.

Myös istumatyön aiheuttamaa lihaskipua ja jäykkyyttä voidaan lieventää miellyttävällä höyrykylvyllä.

Lisäksi höyrykylpy elvyttää ihoa kostean ja lämpimän ilman vaikuttaessa pintaverenkiertoon. Höyrykylvyllä voidaan parantaa myös muita ongelmia, kuten univaikeuksia, ihon heikkoa verenkiertoa, ihon kuivuutta ja lihaskäntäjänsä.

Miten uutta suihku-/höyrykaappia käytetään?

Tämä on yleinen kysymys, ja

ajan myötä löydät itsellesi parhaiten sopivan tavan nauttia kylvystä. Aluksi voit kokeilla seuraavia yleisiä ohjeita:

- Juo vettä, kuten aina ennen kaikkea toimintaa, jossa hikoillaan paljon.

- Peseydy ennen höyrykylpyä.

(Voit käyttää suihkua samanaikaisesti, kun höyrystin on päällä.)

- Istu mukavasti kaapissa ja nauti kosteasta lämmöstä. Normaali kylpyaika on 10–20 minuuttia.

- Peseydy höyrykylvyn jälkeen. Älä suihkuta liian kylmää vettä suoraan keholle, sillä liian suuri lämpötilaero voi järkyttää kehon tasapainoa.

- Juo jotakin höyrykylvyn jälkeen.

- Voit käydä höyrykylvyssä useita kertoja peräkkäin. Vilvoittele höyrykylpyjen välillä parvekkeella/terassilla/takkahuoneessa.

- Höyrykylpyyn voidaan yhdistää eteerisiä öljyjä tai yrttejä (tiputetaan höyrystimeen ennen höyrykehittimen käyttöä).

SE Tips och råd vid ångbadning

I ett ångbad skall luftens relativa fuktighet vara 100% och en temperatur kring 45°C anses allmänt som den mest behagliga. Den största nyttan med ett ångbad anses vara den avslappnande och stressreducerande effekt ångbadet har. Trötta muskler och leder mår bra av värmen och detta används även vid rehabilitering av vissa idrottsskador.

Även muskelvärk och stelhet som orsakas av att sitta stilla på kontoret hela dagen kan avhjälpas med ett skönt ångbad.

Ångbadet har även en positiv verkan på huden, då ytblodcirkulationen påverkas av fuktig och varm luft. Andra tillstånd som ångbadet kan ha positiv effekt på är bl.a. sömnpå problem, dålig blodcirkulation i huden, torr hud samt muskelspänningar.

Hur skall då vår nya dusch/ångkabin användas? Denna fråga ställer säkert många och med tiden utvecklar de flesta ett personligt sätt att njuta av badet. I början kan man följa detta allmänna tips:

- Det är bra att dricka vatten före all sorts aktivitet där man svettas mycket

- Duscha samt tvätta av sig före ångbadet. (Man kan duscha medan ångaggregatet är på)

- Sitt bekvämt inne i kabinen och njut av den fuktiga värmen. Normal badtid är mellan 10-20 minuter.

- Duscha av er efter avslutat ångbad. Duscha ej med alltför kallt vatten direkt då kroppen kan chockas av den stora värmeskillnaden.

- Drick ngt. efter ångbadet.

- Ångbadet kan upprepas flera gånger i följd. Det är alltid skönt att vila sig på balkongen/terassen/brasrummet mellan ångbadet.

- Ångbadet kan kombineras med bruk av essenser eller örter. (droppas på ångmunstycket före ånggeneratorn startas.)

NO Tips og råd for dampbading

I et dampbad skal luftens relative fuktighet være 100 % og en temperatur på ca. 45 °C anses generelt sett som mest behagelig. Den største fordelen med et dampbad anses for å være den avslappende og stressreducerende effekten dampbadet har. Trøtte muskler og ledd har godt av varmen, og dette brukes også ved rehabilitering av visse idrettsskader.

Selv muskelverk og stølheth, som forårsakes av å sitte stille på kontoret hele dagen, kan reduseres med et behagelig dampbad.

Dampbadet har også en positiv innvirkning på huden, ettersom blodsirkulasjonen påvirkes av fuktig og varm luft. Dampbadet kan også ha en positiv effekt på søvnproblemer, dårlig blodsirkulasjon i huden, tørr hud samt muskelspenninger.

Hvordan skal vårt nye dusj-/dampkabinett brukes? Dette spørsmålet er det sikkert mange som stiller seg, og

med tiden utvikler de fleste en personlig måte å nyte badet på. I begynnelsen kan det være nyttig å følge disse generelle rådene:

- Det er bra å drikke vann før alle typer aktiviteter der man svetter mye
- Dusje og tørke seg før dampbadet. (Du kan dusje samtidig som dampaggregatet er på)
- Sitte bekvemt inne i kabinettet og nyte den fuktige varmen. Normal badetid er mellom 10-20 minutter.
- Dusje etter avsluttet dampbad. Du må ikke dusje med altfor kaldt vann rett etterpå ettersom kroppen kan få et sjokk på grunn av den store varmeforskjellen.
- Drikke noe etter dampbadet.
- Dampbadet kan gjentas flere ganger etter hverandre. Det er alltid bra å hvile seg på balkongen/terrassen/peisestue mellom dampbadene.
- Dampbadet kan kombineres med bruk av essenser eller urter. (dryppes på dampmunnstyket før dampgeneratoren startes.)

GB Tips and advice for steam bath

In a steam bath, the relative humidity of the air must be 100%, and a temperature of around 45°C is generally considered to be the most pleasant. The major benefit of a steam bath is considered to be the relaxation and stress-reducing effect the steam bath has. Tired muscles and joints feel good from the heat and this is also used in the rehabilitation of certain sports injuries.

Even muscle pain and stiffness caused by sitting still in the office all day long can be alleviated with a soothing steam bath.

The steam bath also has a positive effect on your skin, as surface blood circulation is affected by moist and warm air. Other conditions that a steam bath can have a positive effect on include sleeping problems, poor blood circulation in the skin, dry skin and muscle spasms. How should our new shower/steam cabin be used? Many people have no doubt asked this question and

over time most people develop their own personal way of enjoying the bath. In the begin-

ning, you can follow this general advice:

- It is a good idea to drink water before any kind of activity where you sweat a lot
- Take a shower and wash before using the steam bath. (You can shower while the steam unit is on)
- Sit comfortably inside the cabin and enjoy the humid heat. Normal bath time is between 10 and 20 minutes.
- Shower after you have finished your steam bath. Do not shower straight away in water that is too cold as the huge heat difference may be a shock to your body .
- Drink a little after the steam bath.
- The steam bath can be repeated several times in succession. It always feels nice to rest on the balcony/terrace/by the fireplace between steam baths.
- The steam bath can be combined with the use of essences or herbs. (dripped onto the steam nozzle before starting the steam generator).

RU Советы и подсказки относительно пользования парной

Относительная влажность воздуха в парной должна составлять 100%, и наиболее приятной температурой обычно считают примерно 45°C. Самым полезным эффектом парной считается ее расслабляющее воздействие, снимающее стресс. Уставшие мышцы и суставы лучше чувствуют себя в тепле, и это свойство парной также используется при лечении некоторых спортивных травм. Боль и затекание мышц, вызванные долгими часами сидячей работы в офисе, тоже эффективно снимаются сеансом в парной.

Горячий пар благоприятно воздействует на кожу, ведь влажный горячий воздух улучшает кровообращение. Другие болезненные состояния, с которыми поможет справиться парная, – это, например, расстройства сна, плохое кровоснабжение кожи, сухость кожи, а также мышечное напряжение.

Как пользоваться новой душевой/паровой кабиной? Постепенно большинство пользователей находят именно свой, любимый способ получать максимум удовольствия от пользования кабиной. Но для начала последуйте этим общим советам:

- Перед любыми видами занятий и активности, которые сопровождаются обильным потоотделением, полезно выпить воды
- Перед тем, как воспользоваться парной, следует вымыться в душе. (Можно принять душ, когда паровой модуль включен)
- Сядьте поудобнее и наслаждайтесь теплым паром. Обычно продолжительность сеанса составляет 10-20 минут.
- После сеанса в парной примите душ. Душ после парной не должен быть слишком холодным, большой температурный контраст может вызвать шок для организма.
- После парной попейте.
- В парной можно провести несколько сеансов, с перерывами на отдых. Между сеансами приятно отдохнуть на балконе/террасе или в каминной.
- Сеанс в парной хорошо сочетать с ароматерапией, капнув эссенции в паровую форсунку перед пуском парового модуля.

EE Näpunäiteid ja nõuandeid auruvannis

Auruvannis peab suhteline õhuniiskus olema 100% ja kõige sobivam temperatuur on 45°C juures. Auruvanni suurimaks kasuks peetakse lõõgastavat ja stressi vähendavat mõju. Väsinud lihased ja liigesed tunnevad end soojuse mõjul hästi ning auruvanni kasutatakse ka teatud spordivigastuste rehabilitatsioonil.

Ka lihasvalu ja kangus, mis on põhjustatud terve päeva kontoris paigal istumisest, võib saada leevendust mõnusa auruvanniga.

Auruvannil on positiivne mõju ka nahale, kuna pealmist vereringet mõjutab niiske ja soe õhk. Muud seisundid, millele samuti auruvann positiivset mõju avaldab, on muu hulgas uneprobleemid, halb vereringe nahas, kuiv nahk ja lihaspinged.

Kuidas meie uut dušši/aurukabiini kasutada? Selle küsimuse esitavad kindlasti paljud ja

aja jooksul kujundab enamik isikliku viisi vanni nautimiseks. Alguses võib järgida üldiseid nõuandeid:

- Enne igasugust palju higistama ajavat tegevust on hea juua vett.
- Käige duši all ja peske end enne auruvanni. (Dušši võib võtta nii, et auruseade on sisse lülitatud)
- Istuge kabiinis mugavalt ja nautige niisket soojust. Tavaline vanni võtmise aeg on 10-20 minutit.
- Pärast auruvanni käige duši all. Ärge käige duši all kohe liiga külma veega, kuna suur soojuse erinevus ehmatab keha.
- Pärast auruvanni on soovitatav midagi juua.
- Auruvanni võib korrata mitu korda järjest. Auruvanni võtmise vahel on mõnus puhata rõdul/terrassil/ kaminaruumis.
- Auruvanni võib kombineerida essentside või ürtide kasutamisega (tilgutada otsikule enne aurugeneraatori sisse lülitamist).

LT Patarimai ir patarimai garinē dušo

Garų duše 100 proc. santykinis oro drēgnis ir maždaug 45 °C temperatūra yra maloniausios sąlygos. Naudingiausias garų dušo poveikis yra atpalaiduojantis ir malšinantis stresą. Šiluma palankiai veikia pavargusius raumenis ir sąnarius, taip pat puikiai tinka tam tikrų sporto traumų reabilitacijai.

Malonus garų dušas malšina visą dieną dirbamo sėdimą darbo sukeltą raumenų skausmą ir sąstingį.

Garų dušas teigiamai veikia odą, kai jos paviršiaus kraujotaką veikia šiltas drėgnas oras. Be to, garų dušas gali būti naudingas nuo nemigos, galvos kraujotakos sutrikimų, sausos odos ir raumenų spazmų kenčiantiems žmonėms.

Kaip reikėtų naudotis naująja garų dušo kabina? Tai yra dažnas klausimas.

Laikui bėgant dauguma naudotojų pasirenka jiems patiems patogų naudojimo būdą. Pradžioje galima naudotis bendraisiais patarimais.

– Prieš bet kokią veiklą, kurios metu gausiai prakaituojama, pravartu atsigerti vandens.

– Prieš garų dušą nusiprauskite po įprastu dušu (galima prausti garų įrenginiui esant įjungtam).

– Patogiai atsisėskite kabinoje ir mėgaukitės drėgna šiluma. Įprasta procedūros trukmė yra 10–20 minučių.

– Baigę garų dušo procedūrą nusiprauskite po įprastu dušu. Nesiprauskite pildami tiesiai ant kūno per drungną vandenį, nes didelis temperatūrų skirtumas gali sukelti šoką.

– Po garų dušo ko nors atsigerkite.

– Garų dušą galima naudoti kelis sykius iš eilės. Tarp garų dušo procedūrų malonu atsivėsinti balkone (terasoje, vonioje).

– Garų dušą galima papildyti eteriniais aliejais ar žolelėmis (prieš pradėdant naudoti garų dušą priemonė užlašinama ant garų pūtiklio).

LV Padomi un tvaika duša konsultācijas

Vairumā gadījumu tiek uzskatīts, ka vispatīkamākais klimats tvaika dušā valda tad, ja mitrums ir 100 % un temperatūra apmēram 45 °C. Lielākais ieguvums no tvaika dušas lietošanas ir tās atslābinošā un stresu mazinošā iedarbība. Siltums veicina nogurušu muskuļu un locītavu labsajūtu, un to izmanto arī rehabilitācijai pēc noteiktām sporta traumām.

Patīkama tvaika duša var mazināt arī muskuļu sāpes un stīvumu, ko rada sēdošs darbs birojā. Bez tam tvaika duša labvēlīgi ietekmē ādu, jo mitrais un siltais gaiss veicina ādas virsējo slāņu apasiņošanu. Tvaika duša var dot pozitīvu efektu arī tad, ja ir miega problēmas, asinsrites traucējumi galvā, sausa āda vai muskuļu saspringums.

Kā lietot mūsu ražoto jauno dušas / tvaika dušas kabīni? Iespējams, ka šādu jautājumu uzdod daudzi, taču lielākā daļa no viņiem ar laiku paši atrod individuāli piemērotāko to veidu.

Sākumā var vadīties pēc šādiem vispārīgiem ieteikumiem:

- pirms jebkāda veida fiziskām aktivitātēm, kas izraisa svīšanu, jādzer pietiekami daudz ūdens;

- pirms tvaika peldes jānomazgājas dušā (dušu var lietot, kad ir ieslēgts tvaika agregāts);

- ērti jāapsēžas kabīnē un jāizbauda mitrums un siltums. Normāls procedūras ilgums ir 10-20 minūtes.

- Pēc tvaika peldes jānoskalojas dušā. Nedrīkst skaloties ar pārāk aukstu ūdeni, jo lielā temperatūras starpība var izraisīt termisko šoku;

- pēc tvaika dušas jāpadzējas;

- tvaika peldes var veikt vairākas reizes pēc kārtas. Starp tvaika peldēm ir patīkamu pasēdēt uz balkona, terases vai pie uguns;

- tvaika dušu var papildināt ar esenču vai ārstniecības augu lietošanu (jāuzpīlina uz tvaika uzgaļa pirms tvaika ģenerators ieslēgšanas.)

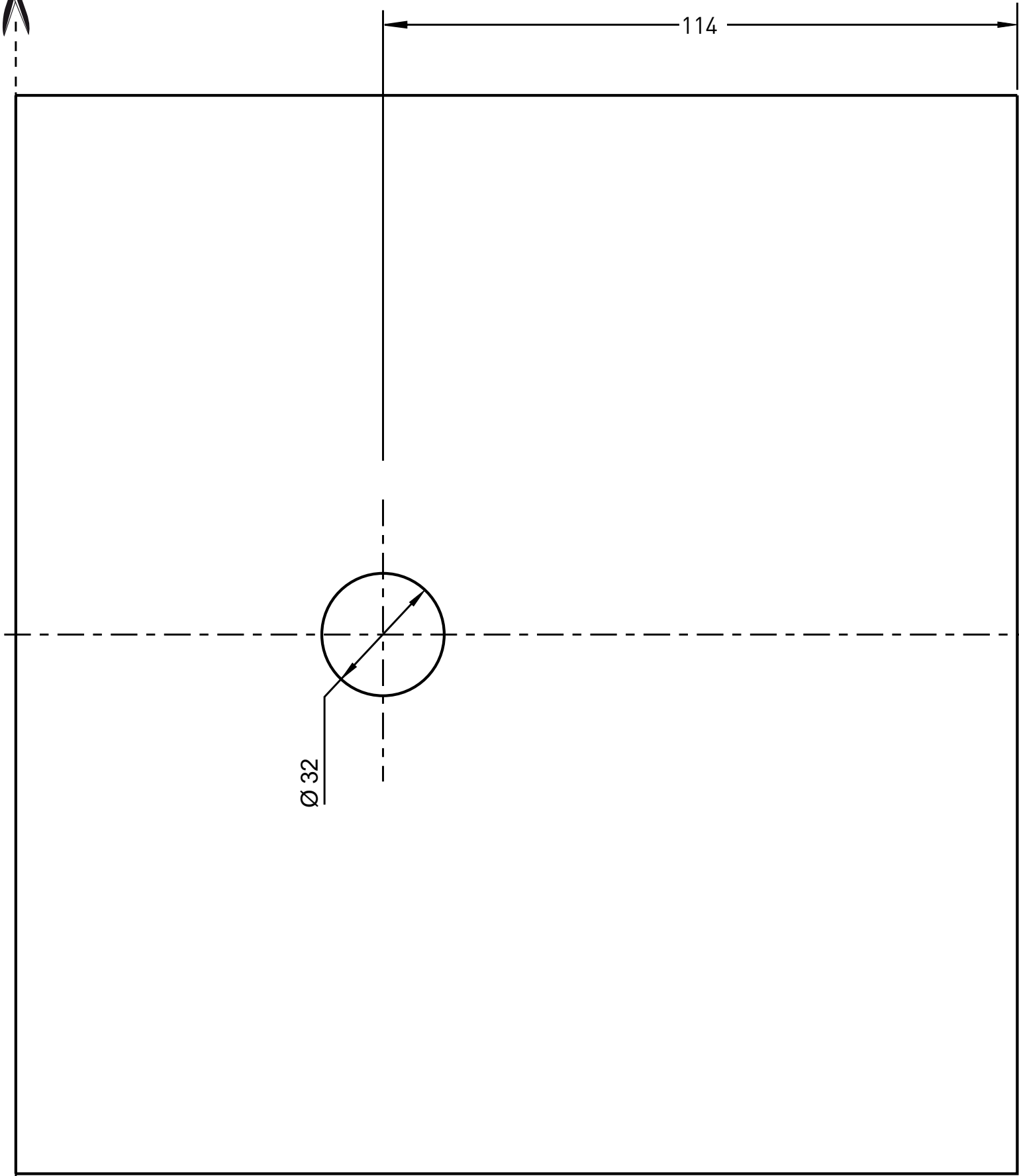

**IDO Kylpyhuone Oy**

10600 TAMMISAARI
Asiakaspalvelu
puh 010 662303
fax 010 662305
www.ido.fi

IDO Badrum Oy Ab

10600 EKENÄS
Kundbetjäning
tfn 010 662303
fax 010 662305
www.ido.fi

IDO Bathroom Ltd

Marketing and sales
Kaupintie 2, FI-00440
Helsinki
Finland
tel. +358 10 662300/
export
fax +358 10 6623620
www.idobathroom.com.

IDO Bathroom Ltd в Москве:

ООО «Санитек Трейдинг»,
Москва 121059
ул. Брянская, д. 5, 10 этаж
Тел. +7 495 933 79 40
Бесплатная междугородняя
линия: 8-800-2000-408
www.sanitec-russia.ru

IDO Badrum

Box 1183
171 23 Solna
tfn 08-442 57 00
fax 08-667 80 31
www.ido.se

IDO Bathroom Ltd в Киеве:

ООО «Санитек Трейдинг»,
04073, г. Киев,
Курневский пер. 12,
БЦ "Форум Кинетик", офис
А/301
Тел. +38 044 581-33-00
www.idoukraine.com.ua

IDO Showroom

Svetsarvägen 8-10, Solna
Öppettider: se www.ido.se

**Porsgrund Bad A/S**

PB 260
3901 Porsgrunn
tel. 35 57 35 50
fax. 35 57 35 51
www.porsgrundbad.no